



**PA500S/PA503S/PA500X/PA503X/
PA503W/PA503SP/PA503XP
DLP Projektor
Podręcznik użytkownika**

Model nr VS16955/VS16905/VS16956/VS16909/
VS16907/VS16905/VS16909

Informacje dotyczące zgodności

Rozporządzenie Federalnej Komisji Łączności

Niniejsze urządzenie pozostaje w zgodności z częścią 15 zasad Federalnej Komisji Łączności. Podstawą działania są dwa warunki: (1) niniejsze urządzenie nie wywołuje szkodliwych zakłóceń oraz (2) niniejsze urządzenie musi zaakceptować otrzymane zakłócenia, włącznie z zakłóceniami, które mogą spowodować niepożądane działania.

Niniejszy sprzęt został przetestowany i pozostaje w zgodności z ograniczeniami cyfrowych urządzeń klasy B, zgodnie z częścią 15 zasad Federalnej Komisji Łączności. Niniejsze ograniczenia zostały zaprojektowane aby dostarczyć umiarkowanej ochrony przez szkodliwymi zakłóceniami sąsiednim obiektom. Niniejszy sprzęt generuje, używa i może promieniować energią częstotliwości radiowej, i jeśli nie zostanie zainstalowany zgodnie z instrukcjami, może spowodować szkodliwe zakłócenia dla komunikacji radiowej. Jednakże, nie ma gwarancji iż takowe zakłócenia wystąpią po częściowej instalacji. Jeśli niniejszy sprzęt wytworzy szkodliwe zakłócenia dla odbioru telewizyjnego lub radiowego, które mogą zostać zdeterminowane poprzez włączenie i wyłączenie urządzenia, użytkownik powinien przedsięwziąć jedno lub więcej następujących kroków:

- Przenieść lub skierować w inną stronę antenę odbiorczą.
- Zwiększyć odległość pomiędzy sprzętem a odbiornikiem.
- Podłączyć sprzęt do innego gniazdka niż to, do którego podłączony jest odbiornik.
- Poprosić o pomoc sprzedawcę lub doświadczonego technika radiowego/telewizyjnego.

Uwaga: Ostrzega się, iż zmiany lub modyfikacje nie zatwierdzone częściowo dla zgodności mogą unieważnić twoje prawo do obsługi urządzenia.

Dla Kanady

- Cyfrowe aparaty klasy B pozostają w zgodzie w kanadyjskim ICES-003.
- Cet appareil numérique de la classe B est conforme à la norme NMB-003 du Canada.

Deklaracja zgodności CE dla krajów europejskich

 Niniejsze urządzenie pozostaje w zgodzie z dyrektywą kompatybilności elektromagnetycznej 2014/30/EU i dyrektywą niskiego napięcia 2014/35/EU.

Ninjesze informacje dotyczą tylko członków Unii Europejskiej:

Znak pozostaje w zgodzie z dyrektywą o odpadach elektrycznych i sprzęcie elektrycznym 2012/19/EU (WEEE).

Znak wskazuje wymóg NIE pozbywania się sprzętu włącznie ze zużytymi bateriami i akumulatorami jako nieposortowanymi odpadami, jak również dostępną wymianę i system składowania.

Jeśli baterie, akumulatory oraz komórki przycisków załączonych do sprzętu, wyświetlą chemiczne symbole Hg, Cd, lub Pb oznacza to, iż bateria zawiera w składzie ciężkie metale więcej niż 0,0005% rtęci lub więcej niż 0,002% kadmu i więcej niż 0,004% ołowiu.



Ważne informacje dotyczące bezpieczeństwa użytkowania

1. Przeczytaj instrukcje.
2. Zachowaj instrukcje.
3. Weź pod uwagę wszelkie ostrzeżenia.
4. Podążaj za instrukcjami.
5. Nie należy używać niniejszej jednostki w pobliżu wody.
6. Czyść za pomocą miękkiej, suchej szmatki.
7. Nie należy blokować otworów wentylacyjnych. Instalacja powinna przebiegać zgodnie z instrukcjami wytwórcy.
8. Nie należy instalować w pobliżu źródeł ciepła takich jak kaloryfery, liczniki ciepła, piece oraz inne urządzenia (włącznie ze wzmacniaczami) które wytwarzają ciepło.
9. W celu bezpieczeństwa użyto spolaryzowaną, uziemioną wtyczkę. Spolaryzowana wtyczka posiada dwa ostrza jedno szersze od drugiego. Uziemiona wtyczka posiada dwa ostrza i trzecią odnogę uziemiającą. Szersze ostrze oraz odnoga uziemiająca zostały pomyślane w celach bezpieczeństwa. Jeśli dostarczona wtyczka nie pasuje do gniazdka, skonsultuj się z elektrykiem w celu wymiany przestarzałego gniazdka.
10. Zabezpiecz kabel mocy przed nadeptaniem lub wyciągnięciem z gniazdka. Upewnij się, iż wyjście prądu znajduje się blisko jednostki, tak, iż może być z łatwością dostępne. Upewnij się, iż wyjście prądu znajduje się blisko jednostki, tak, iż może być z łatwością dostępne.
11. Używaj akcesoriów/ załączników tylko wyszczególnionych przez sprzedawcę.
12. Używaj tylko z kartą, podstawką, statywem, gniazdkiem lub stolikiem wyszczególnionym przez sprzedawcę, lub sprzedawanym wraz z jednostką. Podczas używania karty, uważaj gdy poruszasz kombinacją karta/jednostka w celu uniknięcia zranienia przez wywrócenie się. 
13. Rozłącz jednostkę od prądu gdy nie będzie używana przez dłuższy czas.
14. W celu serwisu gwarancyjnego skieruj się do wykwalifikowanego personelu naprawczego. Serwis jest wymagany, gdy jednostka została uszkodzona w jakikolwiek sposób, np: gdy kabel dostarczający prąd lub wtyczka są uszkodzone, jeśli rozlano płyn na obiekt lub płyn dostał się do środka jednostki, gdy jednostka została wystawiona na działanie wilgoci lub deszczu lub jeśli jednostka nie działa normalnie lub została upuszczona.

Dyrektywa zgodności RoHS2

Produkt ten został zaprojektowany i wyprodukowany zgodnie z Dyrektywą 2011/65/EU Parlamentu Europejskiego i Rady Europy w sprawie ograniczenia stosowania niektórych substancji niebezpiecznych w urządzeniach elektrycznych i elektronicznych (Dyrektywa RoHS2), w związku z czym jest zgodny z podaną poniżej listą maksymalnych wartości koncentracji sporządzoną przez TAC (European Technical Adaptation Committee [Europejski Komitet Dostosowania Technicznego]):

Substancja	Proponowana maksymalna koncentracja	Bieżąca koncentracja
Ołów (Pb)	0,1%	< 0,1%
Rtęć (Hg)	0,1%	< 0,1%
Kadm (Cd)	0,01%	< 0,01%
Chrom sześciowartościowy (Cr ⁶⁺)	0,1%	< 0,1%
Wielobromek bifenylu (PBB)	0,1%	< 0,1%
Polibromowane etery fenylowe (PBDE)	0,1%	< 0,1%

Niektóre określone powyżej komponenty produktów nie są objęte ograniczeniem na podstawie Aneksu III do Dyrektyw RoHS2, co stwierdzono poniżej:

Przykłady wyłączonych komponentów:

1. Rtęć w zimnej katodzie lamp fluorescencyjnych oraz zewnętrznej elektrodzie lamp fluorescencyjnych (CCFL i EEFL) specjalnego przeznaczenia, nie przekracza (na lampę) ilości:
 - (1) Krótka (≤ 500 mm): maksymalnie 3,5 mg na lampę.
 - (2) Średnia (> 500 mm do ≤ 1.500 mm): maksymalnie 5 mg na lampę.
 - (3) Długa (> 1.500 mm): maksymalnie 13 mg na lampę.
2. Ołów w szkle lampy elektronopromieniowej.
3. Ołów w szkle lamp elektrofluorescencyjnych nie przekracza 0,2% wagowo.
4. Ołów, jako dodatek stopowy w aluminium zawarty jest w ilości do 0,4% wagowo.
5. Stop miedzi zawiera do 4% ołowiu wagowo.
6. Ołów w stopach lutowniczych o wysokiej temperaturze topnienia (tj. stopy ołowiu zawierające wagowo 85% i więcej ołowiu).
7. Elementy elektryczne i elektroniczne zawierające ołów w szkle lub ceramice innej niż ceramika dielektryczna w kondensatorach np. urządzeniach piezoelektrycznych lub w szkle lub w związkach o matrycy ceramicznej.

Informacje dotyczące rozprzestrzeniania

Prawo autorskie © ViewSonic® Corporation, 2018. Wszystkie prawa zastrzeżone. Macintosh oraz Power Macintosh są znakami zastrzeżonymi dla Apple Inc. Microsoft, Windows, Windows NT, oraz logo Windows są znakami zastrzeżonymi dla Microsoft Corporation w Stanach Zjednoczonych oraz innych krajach. ViewSonic, logo trzech ptaków, OnView, ViewMatch, oraz ViewMeter są znakami zastrzeżonymi dla ViewSonic Corporation.

VESA jest znakiem zastrzeżonym dla Stowarzyszenia Standardów Elektronicznych Video. DPMS oraz DDC są znakami firmowymi VESA.

PS/2, VGA oraz XGA są zarejestrowanymi znakami firmowymi dla International Business Machines Corporation.

Zastrzeżenie: ViewSonic Corporation nie ponosi odpowiedzialności za techniczne lub edytoryjne błędy lub pominięcia zawarte w instrukcji; lub za przypadkowe oraz wynikające z nich szkody wynikające z dostarczenia niniejszego materiału lub działania i użycia produktu.

W celu nieustającego polepszania produktu, ViewSonic Corporation zastrzega sobie prawo do zmiany specyfikacji produktu bez powiadamiania. Informacje zawarte w niniejszym dokumencie mogą zmienić się bez konieczności powiadamiania.

Żadna część niniejszego dokumentu nie może być kopiowana, reprodukowana oraz transmitowana w jakikolwiek sposób, bez wcześniejszej zgody ze strony ViewSonic Corporation.

Rejestracja produktu

Aby spełnić wszystkie przyszłe wymagania dotyczące produktu i otrzymywać dodatkowe informacje o produkcie po ich udostępnieniu, należy odwiedzić część dotyczącą swojego regionu na stronie sieci web ViewSonic w celu rejestracji produktu online.

Rejestracja produktu zapewni najlepsze przygotowanie do przyszłych wymagań serwisowych. Należy wydrukować tę instrukcję użytkownika i wypełnić informacje w części „Twoje zapisy”. Dodatkowe informacje znajdują się w części „Obsługa klienta” tego podręcznika.

Dla twoich dokumentów

Nazwa produktu:	PA500S/PA503S/PA500X/PA503X/PA503W/PA503SP/ PA503XP ViewSonic DLP Projector
Numer modelu:	VS16955/VS16905/VS16956/VS16909/VS16907/ VS16905/VS16909
Numer dokumentu:	PA500S/PA503S/PA500X/PA503X/PA503W/PA503SP/ PA503XP_UG_POL Rev. 1A 05-14-18
Numer seryjny:	_____
Data nabycia:	_____

Usuwanie produktu po zakończeniu użyteczności

Lampa tego produktu zawiera rtęć, która może być niebezpieczna dla użytkownika i dla środowiska naturalnego. Należy zachować ostrożność i usunąć ją zgodnie z prawem lokalnym, stanowym i federalnym.

Firma ViewSonic szanuje środowisko naturalne i jest wspiera pracę i życie w sposób zgodny ze środowiskiem naturalnym. Dziękujemy za współuczestnictwo w mądrzejszym i bardziej zgodnym ze środowiskiem naturalnym przetwarzaniu komputerowym. Dalsze informacje można uzyskać na stronie sieci web ViewSonic.

USA i Kanada: <http://www.viewsonic.com/company/green/recycle-program/>

Europa: <http://www.viewsoniceurope.com/eu/support/call-desk/>

Tajwan: <http://recycle.epa.gov.tw/recycle/index2.aspx>

Spis treści

Ważne instrukcje bezpieczeństwa	2
Wprowadzenie.....	5
Funkcje projektora	5
Zawartość zestawu	5
Elementy sterujące i funkcje	6
Ustawienie projektora ...	10
Wybór miejsca	10
Rozmiary projekcji.....	11
Połączenie.....	14
Podłączanie komputera lub monitora	15
Podłączanie urządzeń wideo	16
Odtwarzanie dźwięku przez projektor	18
Obsługa	19
Uruchamianie projektora.....	19
Korzystanie z menu.....	20
Korzystanie z funkcji hasła	21
Przełączanie sygnałów wejściowych.....	23
Regulacja wyświetlanego obrazu.....	24
Powiększanie i wyszukiwanie szczegółów	25
Wybór formatu obrazu	25
Optymalizacja obrazu	26
Ustawianie licznika prezentacji	30
Ukrywanie obrazu	31
Blokada przycisków sterowania.....	31
Obsługa na dużych wysokościach.....	31
Używanie funkcji CEC	32
Korzystanie z funkcji 3D.....	32
Korzystanie z projektora w stanie gotowości.....	33
Regulacja dźwięku.....	33
Wyłączanie projektora	34
Działanie menu	35
Konserwacja	45
Jak dbać o projektor.....	45
Korzystanie z filtra przeciwkurzowego (akcesorium opcjonalne)	45
Informacje dotyczące lampy.....	47
Rozwiązywanie problemów	50
Dane techniczne.....	51
Wymiary	51
Montaż pod sufitem	51
Sterowanie w podczerwieni – tabela.....	52
Komendy RS232 – tabela	53
Tabela częstotliwości.....	63
Dane techniczne projektora	67
Informacje i prawach autorskich	69

Ważne instrukcje bezpieczeństwa

Projektor został zaprojektowany i przetestowany, aby spełniał najnowsze standardy bezpieczeństwa sprzętu elektronicznego i informatycznego. W celu zapewnienia bezpiecznego użytkowania produktu należy przestrzegać instrukcji zawartych w niniejszym podręczniku i oznaczeniach samego produktu.

Instrukcje bezpieczeństwa

1. **Przed rozpoczęciem korzystania z projektora zapoznaj się z tym podręcznikiem.** Zachowaj podręcznik.
2. **W czasie działania projektora nie patrz prosto w obiektyw.** Intensywny promień światła może uszkodzić wzrok.
3. **Serwisowanie powierzaj tylko wykwalifikowanemu personelowi.**
4. **Zawsze otwieraj przesłonę obiektywu lub zdejmuj nakładkę obiektywu, kiedy lampa projektora jest włączona.**
5. W niektórych krajach napięcie w sieci jest NIESTABILNE. Ten projektor przeznaczony jest do bezpiecznego użytkowania w zakresie napięć od 100 do 240 V AC, ale może zawodzić w przypadku wystąpienia wahań napięcia ± 10 V. **Na obszarach, gdzie istnieje takie ryzyko zaleca się użycie stabilizatora napięcia, listwy przeciwpięciowej lub zasilania awaryjnego UPS.**
6. Nie blokuj obiektywu żadnymi przedmiotami, gdy projektor jest włączony, gdyż może to spowodować nagrzanie, deformację lub nawet zapalenie się przedmiotów. Aby tymczasowo wyłączyć lampę, naciśnij przycisk BLANK (PUSTY) na projektorze lub pilocie.
7. Podczas działania lampa bardzo się rozgrzewa. Przed wymontowaniem zespołu lampy w celu wymiany pozwól projektorowi ostygnąć przez około 45 minut.
8. Nie użytkuj lampy po zakończeniu okresu eksploatacji. Eksploatacja lampy ponad przewidziany dla niej okres może w niektórych sytuacjach spowodować jej pęknięcie.
9. Nie wymieniaj modułu lampy lub jakichkolwiek części elektronicznych, jeśli projektor nie jest odłączony od sieci.
10. Nie umieszczaj urządzenia na niestabilnym wózku, stojaku lub stole. W razie upadku urządzenie może zostać poważnie uszkodzone.
11. Nie próbuj samodzielnie rozmontowywać tego projektora. Wewnątrz znajdują się elementy pod niebezpiecznie wysokim napięciem, które mogą spowodować śmierć w momencie ich dotknięcia. Lampa zaopatrzona w osobną zdejmowaną pokrywę jest jedyną częścią, która może być serwisowana przez użytkownika.
W żadnym wypadku nie wolno usuwać ani zdejmować innych pokryw. Naprawy i serwisowanie powierzaj tylko wykwalifikowanym pracownikom serwisu.
12. Nie umieszczaj projektora w żadnym z poniższych środowisk:
 - Słabo wentylowana lub ograniczona przestrzeń. Zapewnij co najmniej 50 cm prześwitu między ścianami i projektorem oraz swobodny przepływ powietrza wokół niego.
 - Miejsca o tendencji do mocnego nagrzewania się, takie jak wnętrze samochodu z zamkniętymi szybami.
 - Miejsca, w których elementy optyczne narażone będą na działanie wysokiej wilgotności, kurzu lub dymu papierosowego, powodujących skrócenie czasu użytkowania projektora i pociemnienie obrazu.
 - Miejsca w pobliżu czujników pożarowych
 - Miejsca o temperaturze otoczenia powyżej 40°C / 104°F
 - Miejsca na wysokości powyżej 3 tysięcy metrów (10000 stóp).

13. Nie zakrywaj otworów wentylacyjnych. Jeżeli otwory wentylacyjne są mocno pozatykane, przegrzanie urządzenia może spowodować wybuch ognia w jego wnętrzu.
 - Nie stawiaj projektora na kocu, pościeli ani innej miękkiej powierzchni.
 - Nie przykrywaj urządzenia materiałem lub innymi przedmiotami.
 - Nie umieszczaj w pobliżu urządzenia żadnych materiałów palnych.
14. Umieszczaj włączony projektor na równej, poziomej powierzchni.
 - Nie korzystaj z projektora, jeśli jest odchylony o ponad 10 stopni w lewo lub w prawo lub ponad 15 stopni w tył lub w przód. Korzystanie z projektora w pozycji odbiegającej od poziomu może spowodować wadliwe działanie lub uszkodzenie lampy.
15. Nie stawiaj projektora na żadnym z boków, w pozycji pionowej. Może to spowodować jego przewrócenie się i doprowadzić do urazów użytkownika lub uszkodzenia urządzenia.
16. Nie stawaj na projektorze ani nie kładź na nim żadnych przedmiotów. Oprócz niebezpieczeństwa uszkodzenia projektora, takie postępowanie może prowadzić do wypadków i obrażeń.
17. Nie umieszczaj w pobliżu urządzenia żadnych cieczy. Rozlanie płynu na projektor może spowodować jego uszkodzenie. Jeśli projektor ulegnie zamoczeniu, odłącz go od zasilania i zadzwoń do lokalnego centrum serwisowego w celu przeprowadzenia jego naprawy.
18. Urządzenie potrafi wyświetlać odwrócone obrazy po zainstalowaniu go na suficie.



Do zainstalowania projektora na suficie korzystaj wyłącznie z zatwierzonego zestawu do montażu sufitowego i upewnij się, że projektor jest bezpiecznie zamocowany.

19. Kiedy projektor pracuje, możesz wyczuć, że z kratki wentylacyjnej wydostaje się gorące powietrze i nieprzyjemny zapach. Jest to normalne zjawisko i nie oznacza awarii produktu.
20. Nie korzystaj ze sztaby zabezpieczającej do transportu lub instalacji. Należy z niej korzystać z dostępnym w sprzedaży kablem zapobiegającym kradzieży.
21. **PRZESTROGA**

Ten produkt może emitować niebezpieczne promieniowanie optyczne. Nie patrzeć we włączoną lampę. Może to powodować uszkodzenie wzroku.

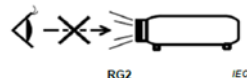

Grupa ryzyka 2. Jak w przypadku każdego jasnego źródła światła nie należy się wpatrywać prosto w jego strumień, RG2 IEC 62471-5:201



Ostrzeżenie

- **NINIEJSZE URZĄDZENIE MUSI BYĆ UZIEMIONE.**
- **Podczas montażu okablowania urządzenia zastosuj rozwiązanie umożliwiające łatwe odłączenie od zasilania lub podłączenie do łatwo dostępnego gniazdka blisko urządzenia. Jeśli podczas pracy urządzenia wystąpi awaria, odłącz zasilanie lub wyciągnij przewód zasilający z gniazdka.**

Instrukcje bezpieczeństwa dotyczące montażu projektora na suficie

Pragniemy dostarczyć Ci satysfakcji z użytkowania projektora, zwracamy więc uwagę na bezpieczeństwo, aby zapobiec obrażeniom i uszkodzeniom.

W razie konieczności instalacji projektora na suficie, zaleca się prawidłowe i bezpieczne zamocowanie z użyciem zestawu do montażu sufitowego projektora.

W przypadku użycia niewłaściwego zestawu do montażu projektora na suficie istnieje ryzyko, że projektor spadnie z sufitu z powodu błędnego zamocowania śrubami nieodpowiedniej średnicy lub długości.

Zestaw do montażu sufitowego dostępny jest w miejscu zakupu projektora. Zalecamy także zakup osobnego przewodu zabezpieczającego i zamocowanie go w otworze zamka przeciwkradzieżowego projektora i u podstawy wspornika zestawu do montażu sufitowego. Będzie on pełnił rolę dodatkowego zamocowania projektora, na wypadek gdyby wspornik mocujący poluzował się.

Funkcje projektora

Projektor łączy w sobie system optyczny o wysokiej wydajności z konstrukcją przyjazną dla użytkownika, co gwarantuje niezawodność i łatwość użytkowania.

 **Niektóre funkcje mogą być niedostępne w projektorze. Rzeczywiste działanie może się różnić w zależności od parametrów technicznych modelu.**

- Funkcja oszczędzania energii zmniejsza zużycie prądu przez lampę do 70%, gdy żaden sygnał wejściowy nie zostanie wykryty w określonym czasie.
- Licznik prezentacji umożliwia lepszą kontrolę czasu podczas prezentacji
- Obsługa wyświetlania 3D
- Zarządzanie kolorami, które umożliwia dowolną regulację kolorów
- W trybie oszczędzania energii zużycie prądu wynosi mniej niż 0,5 W
- Korekcja koloru ekranu, umożliwiająca projekcję na powierzchniach o kilku zdefiniowanych kolorach
- Szybkie autowyszukiwanie, które przyspiesza proces wykrywania sygnału
- Tryby kolorów zapewniających wybór opcji różnych zastosowań projektora
- Jednoprzyciskowe strojenie automatyczne, pozwalające na ustawienie najlepszej jakości obrazu (tylko dla sygnału analogowego)
- Cyfrowa korekcja trapezowa do korekcji zniekształconych obrazów
- Regulacja zarządzania kolorami wyświetlania danych/wideo
- Zdolność wyświetlania 1,07 miliona kolorów
- Wielojęzyczne menu ekranowe (OSD)
- Przełączane tryby pracy normalnej i ekonomicznej zmniejszające pobór mocy
- Kompatybilność z komponentową telewizją HDTV (YPbPr)
- Funkcja HDMI CEC (ang. Consumer Electronics Control) pozwala na synchronizację włączania i wyłączenia projektora i odtwarzacza DVD zgodnego z CEC podłączonego do wejścia HDMI projektora

 **Widoczna jasność wyświetlanego obrazu będzie się wahać w zależności od warunków oświetleniowych otoczenia i ustawień kontrastu/jasności wybranego wejścia sygnału.**

 **Jasność lampy zmniejsza się z czasem i może różnić się w zależności od specyfikacji producenta lamp. Takie zachowanie jest normalne i prawidłowe.**

Zawartość zestawu

1. Projektor
2. Przewód zasilający
3. Skrócona instrukcja obsługi
4. Pilot i bateria
5. Przewód VGA
6. Zamienna lampa (opcja) (W celu przeprowadzenia wymiany lampy skontaktuj się z wykwalifikowanym personelem serwisowym)
7. Miękki pokrowiec (opcja)
8. Filtr pyłkowy (opcja)

Elementy sterujące i funkcje

Projektor

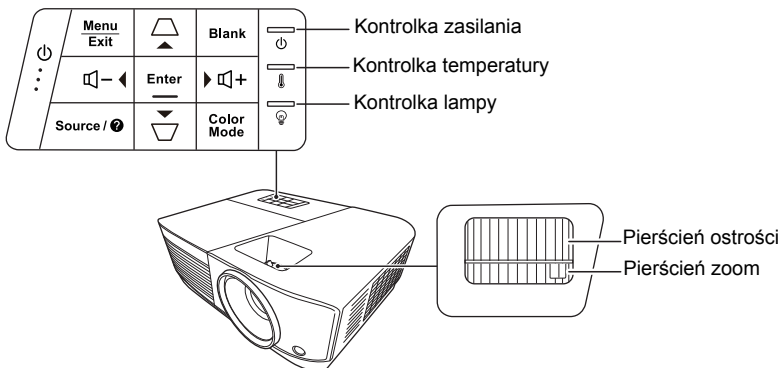

- ⏻ Zasilanie**
 Przelaczenie projektora pomiędzy trybem gotowości a stanem włączenia.
- ⏮ / ⏭ (klawisze do korekcji zniekształceń trapezowych)**
 Manualna korekcja obrazów zniekształconych wskutek projekcji pod kątem.
- ⏪ Lewo/ ⏩ Prawo/ ▲ Góra/ ▼ Dół**
 Wybiera żądane pozycje menu i pozwala na dokonywanie regulacji, gdy włączone jest menu ekranowe (OSD).
- Menu**
 Włączenie menu ekranowego (OSD).
- Exit (Zakończ)**
 Cofa się do poprzedniego menu ekranowego, wychodzi i zapisuje ustawienia.
- Source (Źródło)**
 Wyświetla pasek wyboru źródła.
- ⓧ (Pomoc)**
 Wyświetlenie menu POMOC poprzez naciśnięcie i przytrzymanie przez 3 sekundy.
- Blank (Pusty)**
 Umożliwia ukrycie wyświetlanego obrazu.
- Enter (Wprowadź)**
 Aktywuje wybraną pozycję menu ekranowego (OSD), gdy włączone jest menu ekranowe (OSD).
- Color Mode (Tryb koloru)**
 Wybór dostępnego trybu konfiguracji obrazu.
- 🔊+ (Głośność)**
 Zwiększenie poziomu głośności.
- 🔊- (Ciszej)**
 Zmniejszenie poziomu głośności.

Pilot

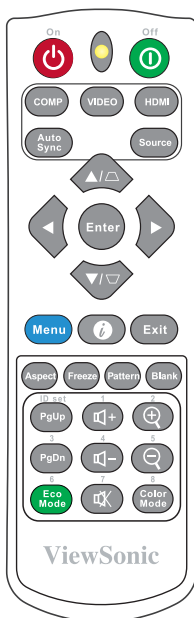

 Aby korzystać z przycisków zdalnego sterowania myszy (Strona w górę oraz), patrz **"Korzystanie z funkcji PgUp/PgDn pilota"** na stronie 8 w celu uzyskania szczegółowych informacji.

- **⏻ Wł./ ⏻ Wył.**
Przełączenie projektora pomiędzy trybem gotowości a stanem włączenia.
- **COMP**
Wybranie źródła z gniazda **Computer In** do wyświetlenia.
- **VIDEO**
Wybranie źródła z gniazda **VIDEO** lub **S-VIDEO** do wyświetlenia.
- **HDMI**
Wybranie źródła z gniazda **HDMI** do wyświetlenia.
- **Auto Sync (Autom. synchronizacja)**
Automatyczny wybór najlepszych ustawień czasowych dla wyświetlanego obrazu.
- **Source (Źródło)**
Wyświetla pasek wyboru źródła.
- **△ / ▽ (klawisze do korekcji zniekształceń trapezowych)**
Manualna korekcja obrazów zniekształconych wskutek projekcji pod kątem.
- **Enter (Wprowadź)**
Włączenie elementu menu ekranowego (OSD).
- **◀ Lewo/ ▶ Prawo/ ▲ Góra/ ▼ Dół**
Wybór odpowiednich elementów menu oraz dokonywanie regulacji.
- **Menu**
Włączenie menu ekranowego (OSD).
- **ℹ (Informacja)**
Wyświetla menu **INFORMACJA**.
- **Exit (Zakończ)**
Zamknięcie i zapisanie ustawień menu.

- **Aspect (Proporcje)**
Wyświetla pasek wyboru formatu obrazu.
 - **Freeze (Zatrzymaj)**
Zamrożenie wyświetlanego obrazu.
 - **Pattern (Wzorzec)**
Wyświetla wzorzec testowy.
 - **Blank (Pusty)**
Umożliwia ukrycie wyświetlanego obrazu.
 - **PgUp (Strona w górę)/PgDn (Strona w dół)**
Obsługuje oprogramowanie wyświetlające (na podłączonym komputerze) reagujące na komendy page up/page down (strona w górę/dół) (jak np. Microsoft Power Point).
 - **⏏+ (Głośność)**
Zwiększenie poziomu głośności.
 - **⏏- (Ciszej)**
Zmniejszenie poziomu głośności.
 - **🔊 (Wycisz)**
Włączenie i wyłączenie dźwięku projektora.
 - **🔍 (Przybliżenie)**
Powiększenie obrazu z projektora.
 - **🔍 (Oddalenie)**
Zmniejszenie obrazu z projektora.
 - **Color Mode (Tryb koloru)**
Wyświetlenie paska wyboru trybu koloru.
-  **Funkcja dostępna tylko, jeśli wybrany został wejściowy sygnał komputerowy.**
- **Eco Mode (Tryb Eco)**
Wyświetla pasek wyboru trybu lampy.

Kod pilota

Projektor może zostać przypisany do 8 różnych kodów pilota (od 1 do 8). Gdy kilka projektorów w pobliżu siebie pracuje w tym samym czasie, zmiana kodu pilota może chronić przed zakłóceniami innych pilotów. Najpierw należy ustawić kod pilota na projektorze, a następnie zmienić kod pilota.

Aby zmienić kod pilota na projektorze wybierz wartość od 1 do 8 w menu **SYSTEM > Kod pilota**.

Aby zmienić kod pilota, naciśnij i przytrzymaj jednocześnie przez ponad 5 sekund przycisk **ID set (Konfiguracja identyfikatora)** i przycisk z liczbą odpowiadającą kodowi pilota ustawionemu w menu ekranowym projektora. Kodem początkowym jest kod 1. Po zmianie kodu pilota na 8 możliwe jest sterowanie za jego pomocą wszystkimi projektorami.

-  **W przypadku ustawienia różnych kodów dla projektora i pilota, projektor nie będzie reagował na pilota. W takim przypadku pojawi się komunikat o konieczności ustawienia odpowiedniego kodu pilota.**

Ustawienia pilota zdalnego sterowania	8
Kod pilota	8

Korzystanie z funkcji PgUp/PgDn pilota

Możliwość kontrolowania komputera za pomocą pilota zdalnego sterowania zwiększa dynamikę przedstawianych prezentacji.

1. Ustaw sygnał wejściowy na sygnał PC.
2. Podłącz projektor do komputera lub laptopa za pomocą przewodu USB zanim zaczniesz korzystać z pilota zdalnego sterowania zamiast myszy komputera. Szczegóły znajdują się w sekcji ["Podłączanie komputera lub monitora"](#) na stronie 15.

3. Aby obsługiwać oprogramowanie wyświetlające (na podłączonym komputerze) reagujące na komendy page up/page down (strona w górę/dół) (jak np. Microsoft Power Point), naciśnij **PgUp/PgDn**.

Skuteczny zasięg pilota

Skorzystaj z ilustracji, aby uzyskać informacje o położeniu czujników podczerwieni pilota. W celu poprawnego działania pilot musi być trzymany pod kątem nie większym niż 30 stopni w stosunku do czujników projektora (prostopadle). Odległość pomiędzy pilotem a czujnikami nie powinna przekraczać 8 metrów (~26 stóp).

Upewnij się, że pomiędzy pilotem a czujnikami podczerwieni projektora nie znajdują się żadne przeszkody, które mogłyby przesłaniać promień podczerwieni.

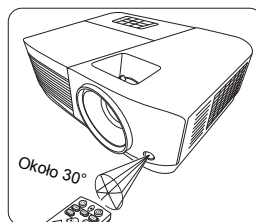

Wymiana baterii pilota

1. Aby otworzyć pokrywę baterii, obróć pilota do góry nogami, naciśnij uchwyt palców na pokrywie i przesuń go w dół, w kierunku wskazanym strzałką, zgodnie z ilustracją.
2. Wyjmij zamontowane baterie (w razie potrzeby) i zamontuj nowe baterie AAA, przestrzegając odpowiedniego ustawienia biegunów baterii zgodnie z symbolami na dole komory na baterie. Biegun dodatni (+) należy dopasować do dodatniego, a ujemny (-) do ujemnego.
3. Włóż pokrywę na miejsce, dopasowując ją do obudowy i wpychając ją z powrotem na właściwe miejsce. Pokrywa zatrzaśnie się w końcowej pozycji.

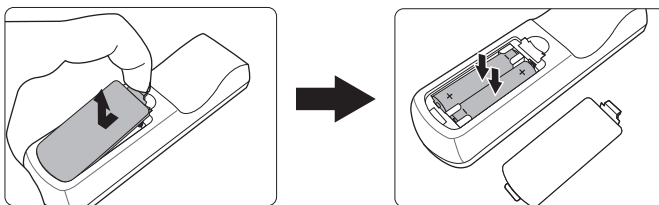

OSTRZEŻENIE

- Unikaj pozostawiania pilota i baterii w nadmiernym ciepłe lub wilgotności, np. w kuchni, łazience, saunie, nasłonecznionym pokoju lub zamkniętym samochodzie.
- Wymieniaj tylko na baterie tego samego typu lub odpowiednik zalecany przez producenta baterii.
- Pozbawaj się zużytych baterii zgodnie z zaleceniami producenta baterii i lokalnymi przepisami ochrony środowiska.
- Nie należy wrzucać baterii do ognia. Stwarza to ryzyko wybuchu.
- Jeśli baterie są wyczerpane lub pilot nie będzie przez dłuższy czas używany, usuń baterie, aby zapobiec wyciekowi elektrolitu do pilota.

Ustawienie projektora

Wybór miejsca

Układ pomieszczenia lub preferencje osobiste decydują o wyborze miejsca instalacji. Należy wziąć pod uwagę rozmiar i położenie ekranu, umiejscowienie odpowiedniego gniazdka zasilania, oraz położenie projektora i odległość pomiędzy nim, a innymi urządzeniami.

Projektor oferuje następujące możliwości instalacji:

1. Przód – stół

Wybierz to ustawienie, jeśli projektor ma być umieszczony w okolicach podłogi, przed ekranem. Jest to najbardziej powszechne ustawienie, umożliwiające szybką instalację i przenoszenie.

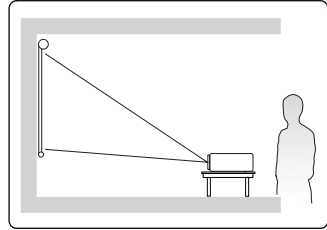

2. Przód – sufit

Wybierz to ustawienie, jeśli projektor zawieszony jest góra do dołu pod sufitem, przed ekranem.

W celu montażu projektora pod sufitem dokonaj zakupu zestawu do montażu sufitowego u swojego sprzedawcy.

Ustaw **Przód – sufit** w menu **SYSTEM > Położenie projektora** po uruchomieniu projektora.

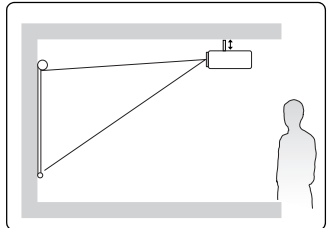

3. Tyl – sufit

Wybierz to ustawienie, jeśli projektor zawieszony jest góra do dołu pod sufitem, za ekranem.

Do tego ustawienia wymagany jest zestaw do montażu sufitowego oraz specjalny ekran do tylnej projekcji.

Ustaw **Tyl – sufit** w menu **SYSTEM > Położenie projektora** po uruchomieniu projektora.

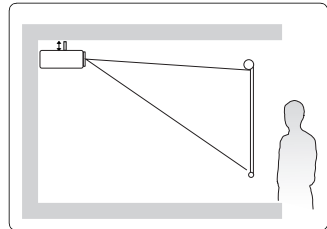

4. Tyl – stół

Wybierz to ustawienie, jeśli projektor stoi blisko podłogi za ekranem.

Potrzebny jest specjalny ekran do tylnej projekcji.

Ustaw **Tyl – stół** w menu **SYSTEM > Położenie projektora** po uruchomieniu projektora.

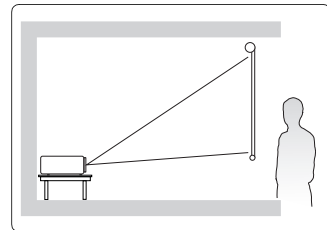

Rozmiary projekcji

☞ Słowo „ekran” stosowane poniżej odnosi się do ekranu projekcyjnego składającego się zazwyczaj z powierzchni ekranu i wspornika.

☞ Aby uzyskać informacje o natywnej rozdzielczości wyświetlania projektora, patrz "Dane techniczne projektora" na stronie 67.

PA500S/PA503S/PA500X/PA503X/PA503SP/PA503XP

- Obraz 4:3 na ekranie 4:3

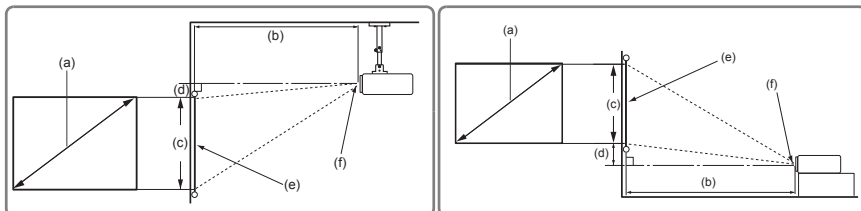

- Obraz 4:3 na ekranie 16:10

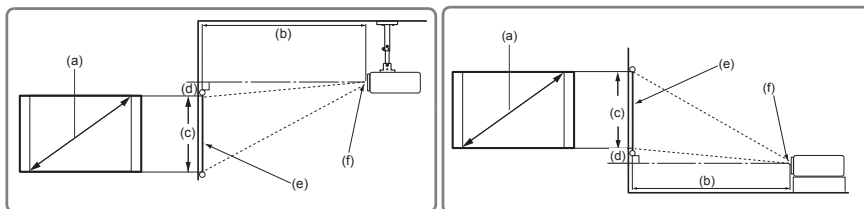

(e): Ekran

(f): Środek obiektywu

(a) Rozmiar ekranu		Obraz 4:3 na ekranie 4:3									
		(b) Odległość projekcyjna				(c) Wysokość obrazu		(d) Przesunięcie pionowe			
		min.		maks.				min.		maks.	
cale	mm	cale	mm	cale	mm	cale	mm	cale	mm	cale	mm
60	1524	94	2385	103	2623	36	914	3,6	91,4	3,6	91
70	1778	110	2782	120	3060	42	1067	4,2	106,7	4,2	107
80	2032	125	3179	138	3497	48	1219	4,8	121,9	4,8	122
90	2286	141	3577	155	3935	54	1372	5,4	137,2	5,4	137
100	2540	156	3974	172	4372	60	1524	6,0	152,4	6,0	152
110	2794	172	4372	189	4809	66	1676	6,6	167,6	6,6	168
120	3048	188	4769	207	5246	72	1829	7,2	182,9	7,2	183
130	3302	203	5167	224	5683	78	1981	7,8	198,1	7,8	198
140	3556	219	5564	241	6121	84	2134	8,4	213,4	8,4	213
150	3810	235	5962	258	6558	90	2286	9,0	228,6	9,0	229
160	4064	250	6359	275	6995	96	2438	9,6	243,8	9,6	244
170	4318	266	6756	293	7432	102	2591	10,2	259,1	10,2	259
180	4572	282	7154	310	7869	108	2743	10,8	274,3	10,8	274

(a) Rozmiar ekranu		Obraz 4:3 na ekranie 16:10									
		(b) Odległość projekcyjna				(c) Wysokość obrazu		(d) Przesunięcie pionowe			
		min.		maks.				min.		maks.	
cale	mm	cale	mm	cale	mm	cale	mm	cale	mm	cale	mm
60	1524	83	2106	91	2317	32	808	3,2	81	3,2	81
70	1778	97	2457	106	2703	37	942	3,7	94	3,7	94
80	2032	111	2809	122	3089	42	1077	4,2	108	4,2	108
90	2286	124	3160	137	3476	48	1212	4,8	121	4,8	121
100	2540	138	3511	152	3862	53	1346	5,3	135	5,3	135
110	2794	152	3862	167	4248	58	1481	5,8	148	5,8	148
120	3048	166	4213	182	4634	64	1615	6,4	162	6,4	162
130	3302	180	4564	198	5020	69	1750	6,9	175	6,9	175
140	3556	194	4915	213	5406	74	1885	7,4	188	7,4	188
150	3810	207	5266	228	5793	79	2019	7,9	202	7,9	202
160	4064	221	5617	243	6179	85	2154	8,5	215	8,5	215
170	4318	235	5968	258	6565	90	2289	9,0	229	9,0	229
180	4572	249	6319	274	6951	95	2423	9,5	242	9,5	242

PA503W

- Obraz 16:10 na ekranie 16:10

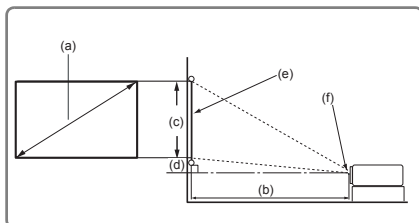
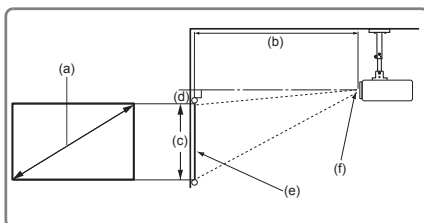

- Obraz 16:10 na ekranie 4:3

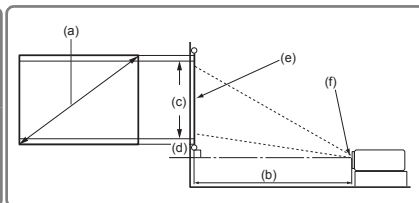
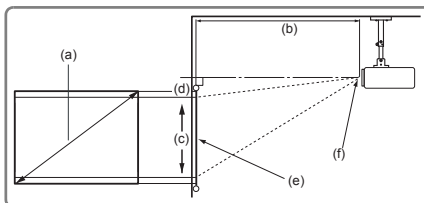

(e): Ekran

(f): Środek obiektywu

(a) Rozmiar ekranu		Obraz 16:10 na ekranie 16:10									
		(b) Odległość projekcyjna				(c) Wysokość obrazu		(d) Przesunięcie pionowe			
		min.		maks.				min.		maks.	
cale	mm	cale	mm	cale	mm	cale	mm	cale	mm	cale	mm
60	1524	79	2000	87	2200	32	808	0,0	0	0,0	0
70	1778	92	2333	101	2567	37	942	0,0	0	0,0	0
80	2032	105	2667	115	2933	42	1077	0,0	0	0,0	0
90	2286	118	3000	130	3300	48	1212	0,0	0	0,0	0
100	2540	131	3333	144	3667	53	1346	0,0	0	0,0	0
110	2794	144	3667	159	4033	58	1481	0,0	0	0,0	0
120	3048	157	4000	173	4400	64	1615	0,0	0	0,0	0
130	3302	171	4333	188	4767	69	1750	0,0	0	0,0	0
140	3556	184	4667	202	5133	74	1885	0,0	0	0,0	0
150	3810	197	5000	217	5500	79	2019	0,0	0	0,0	0
160	4064	210	5333	231	5867	85	2154	0,0	0	0,0	0
170	4318	223	5667	245	6233	90	2289	0,0	0	0,0	0
180	4572	236	6000	260	6600	95	2423	0,0	0	0,0	0

(a) Rozmiar ekranu		Obraz 16:10 na ekranie 4:3									
		(b) Odległość projekcyjna				(c) Wysokość obrazu		(d) Przesunięcie pionowe			
		min.		maks.				min.		maks.	
cale	mm	cale	mm	cale	mm	cale	mm	cale	mm	cale	mm
60	1524	74	1887	82	2075	30	762	0,0	0	0,0	0
70	1778	87	2201	95	2421	35	889	0,0	0	0,0	0
80	2032	99	2516	109	2767	40	1016	0,0	0	0,0	0
90	2286	111	2830	123	3113	45	1143	0,0	0	0,0	0
100	2540	124	3145	136	3459	50	1270	0,0	0	0,0	0
110	2794	136	3459	150	3805	55	1397	0,0	0	0,0	0
120	3048	149	3774	163	4151	60	1524	0,0	0	0,0	0
130	3302	161	4088	177	4497	65	1651	0,0	0	0,0	0
140	3556	173	4403	191	4843	70	1778	0,0	0	0,0	0
150	3810	186	4717	204	5189	75	1905	0,0	0	0,0	0
160	4064	198	5031	218	5535	80	2032	0,0	0	0,0	0
170	4318	210	5346	232	5881	85	2159	0,0	0	0,0	0
180	4572	223	5660	245	6226	90	2286	0,0	0	0,0	0

 Ze względu na ograniczenia komponentów optycznych, liczby te podane są z 3% tolerancją. Jeśli przewiduje się instalację projektora na stałe, należy fizycznie sprawdzić rozmiar projekcji i odległość korzystając z określonego projektora na miejscu, przed jego instalacją, aby wziąć pod uwagę indywidualne cechy układu optycznego projektora. Umożliwi to określenie dokładnej pozycji instalacji, aby była najodpowiedniejsza dla danego miejsca.

Połączenie

Podłączając źródło sygnału do projektora pamiętaj, aby:

1. Wyłączyć wszystkie urządzenia zanim zaczniesz je podłączać.
2. Upewnić się, że zostały użyte prawidłowe przewody sygnałowe dla danego źródła.
3. Dobrze podłączyć kable.

☞ W przedstawionych poniżej połączeniach użyto przewodów, z których niektóre nie są dołączone do zestawu projektora (patrz **"Zawartość zestawu"** na stronie 5). Są one ogólnie dostępne w sklepach z elektroniką.

☞ Rysunki połączeń przedstawione poniżej zamieszczono jedynie w celu odniesienia. Gniazda projektora mogą się różnić w zależności od modelu projektora.

☞ Aby zobaczyć szczegóły metod dokonywania połączeń, patrz strony 15-18.

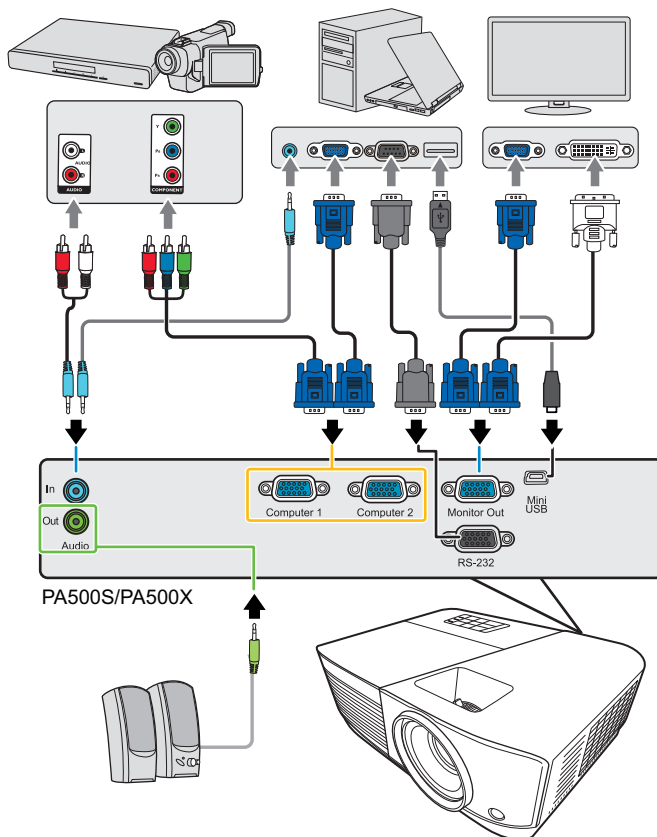

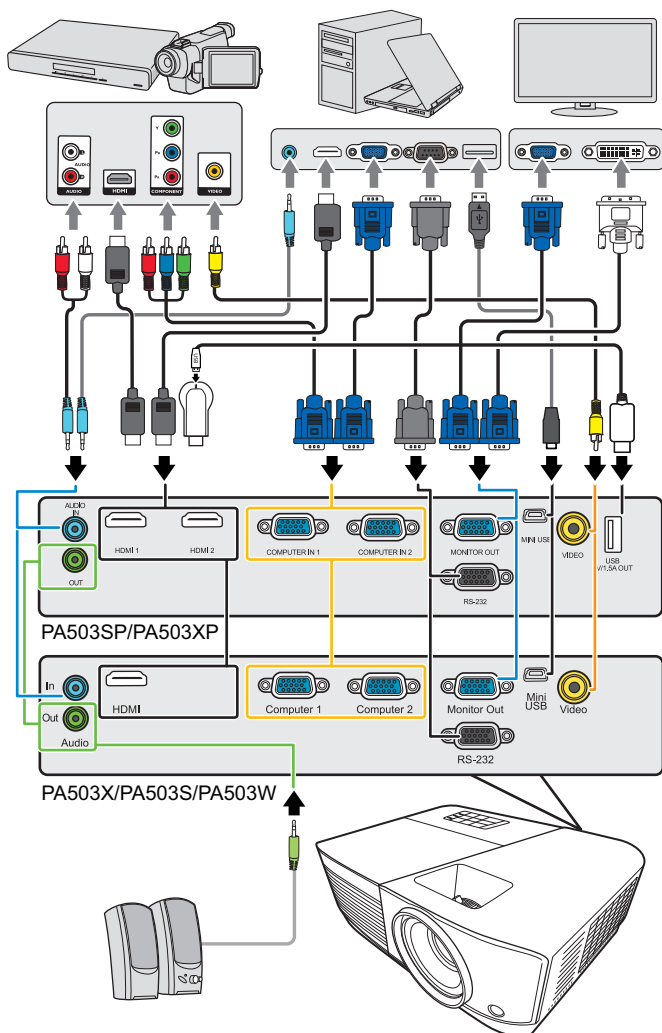

*Złącze USB typu A obsługuje zasilanie 5V/1,5A do ładowania klucza HDMI.

Podłączanie komputera lub monitora

Podłączanie komputera

1. Podłącz jeden koniec dołączonego kabla VGA do wyjścia D-Sub komputera.
2. Podłącz drugi wtyk przewodu VGA do gniazda sygnału wejściowego **Komputer 1** lub **Komputer 2** projektora.

3. Jeśli chcesz korzystać z funkcji zdalnego sterowania myszą, weź kabel USB i podłącz większy koniec do gniazda USB komputera a mniejszy koniec do gniazda **Mini USB** projektora. Szczegóły znajdują się w sekcji "**Korzystanie z funkcji PgUp/PgDn pilota**" na stronie 8.

 **Wiele laptopów nie włącza zewnętrznych portów wideo po podłączeniu do projektora. Zazwyczaj zewnętrzny ekran można włączyć i wyłączyć kombinacją klawiszy, taką jak FN + F3 lub CRT/LCD. Znajdź na laptopie klawisz funkcyjny, oznaczony CRT/LCD lub klawisz z symbolem monitora. Naciśnij klawisz FN i odpowiednio zaznaczony klawisz funkcyjny. Zapoznaj się z dokumentacją laptopa, aby poznać kombinację klawiszy.**

Podłączanie monitora

Jeśli niezależnie od wyświetlania prezentacji na dużym ekranie istnieje potrzeba jej podglądu na osobnym monitorze, można wypuścić sygnał **Wyjście monitora** z projektora do zewnętrznego monitora za pomocą kabla VGA, zgodnie z poniższymi instrukcjami.

1. Podłącz projektor do komputera zgodnie z instrukcją "**Podłączanie komputera**" na stronie 15.
2. Podłącz odpowiedni kabel VGA (dołączony do zestawu) do gniazda wejściowego D-Sub monitora wideo.
Lub, jeśli monitor wyposażony jest w gniazdo DVI, podłącz koniec DVI kabla VGA na DVI-A do gniazda DVI monitora wideo.
3. Podłącz drugi wtyk przewodu do gniazda **Wyjście monitora** projektora.

 **Wyjście Wyjście monitora działa tylko wtedy, gdy do projektora podłączono źródło Komputer 1. Aby użyć tej metody połączenia w trybie gotowości, włącz funkcję Aktywne złącze VGA Out w menu ZARZĄDZANIE ENERGIĄ > Ustawienia gotowości.**

Podłączanie urządzeń wideo

Projektor można podłączyć do różnych źródeł wideo wyposażonych w jedno z poniższych gniazd wyjściowych:

- HDMI
- Wideo komponentowe
- Wideo (kompozytowe)

Należy podłączyć projektor do źródła wideo z użyciem jednej z powyższych metod, z których jednak każda oferuje obraz innej jakości. Wybrana metoda zależy będzie zapewne od dostępności odpowiednich gniazd w projektorze i urządzeniu wideo, zgodnie z opisem poniżej:

Najlepsza jakość wideo

Najlepszą dostępną jakość wideo uzyska się korzystając z połączenia HDMI. Jeśli urządzenie źródłowe jest wyposażone w gniazdo HDMI możesz cieszyć się jakością wideo cyfrowego bez kompresji.

Sposób podłączenia projektora do urządzenia z sygnałem DVI-D i inne szczegóły opisano w sekcji "**Podłączanie urządzenia HDMI**" na stronie 17.

Jeśli źródło **HDMI** nie jest dostępne, najlepszym sygnałem jest wideo komponentowe (nie mylić z wideo kompozytowym). Cyfrowe tunery TV i odtwarzacze DVD domyślnie używają wideo komponentowego, więc jeśli jest ono dostępne w danym urządzeniu, powinno stanowić preferowaną metodę połączenia.

Patrz "**Podłączanie do źródłowego urządzenia wideo komponentowego**" na stronie 17, aby dowiedzieć się, jak podłączyć projektor do urządzenia wideo komponentowego.

Najniższa jakość wideo

Kompozytowy sygnał wideo to analogowy sygnał wideo zapewniający wystarczające, ale nie optymalne rezultaty, ponieważ spośród metod tu opisanych metoda zapewnia najniższą jakość sygnału wideo.

Aby dowiedzieć się, jak podłączyć projektor do urządzenia wideo (kompozytowego), zajrzyj do sekcji "[Podłączanie do źródła wideo kompozytowego](#)" na stronie 17.

Podłączanie dźwięku

Można użyć głośników projektora podczas prezentacji oraz podłączyć oddzielne wzmacniane głośniki do gniazd wyjściowych audio projektora. Sygnał audio to sygnał sterowany przyciskami głośności i wyciszenia projektora.

Podłączanie urządzenia HDMI

Do połączenia projektora z urządzeniami HDMI należy używać kabla HDMI.

1. Podłącz jeden koniec kabla HDMI do wyjścia HDMI urządzenia wideo.
2. Podłącz drugi koniec kabla do gniazda wejścia sygnału **HDMI**.

 **W mało prawdopodobnym przypadku podłączenia projektora do odtwarzacza DVD przez wejście HDMI projektora i nieprawidłowego wyświetlania kolorów, zmień przestrzeń kolorów na YUV. Szczegóły znajdują się w sekcji "[Zmiana ustawień wejścia HDMI](#)" na stronie 23.**

Podłączanie do źródłowego urządzenia wideo komponentowego

Sprawdź źródło sygnału wideo, aby upewnić się, że ma ono wolny zestaw gniazd wyjścia Component Video:

- Jeśli tak, kontynuuj wykonywanie procedury.
 - Jeśli nie, ponownie wybierz metodę podłączenia urządzenia.
1. Podłącz końcówkę kabla połączeniowego wideo komponentowego na VGA (D-Sub) z 3 wtyczkami RCA do gniazd wyjściowych wideo komponentowego urządzenia wideo. Dopasuj kolory wtyczek do kolorów gniazd: zielony do zielonego, niebieski do niebieskiego i czerwony do czerwonego.
 2. Podłącz drugą końcówkę przewodu VGA (D-Sub)–komponentowego (ze złączem D-Sub) do gniazda **Komputer 1** lub **Komputer 2** w projektorze.

 **Jeśli wybrany obraz wideo nie jest wyświetlany po włączeniu projektora, a zostało wybrane prawidłowe źródło wideo, upewnij się, czy urządzenie wideo jest włączone i działa prawidłowo. Upewnij się także, że przewody sygnałowe są prawidłowo podłączone.**

Podłączanie do źródła wideo kompozytowego

Sprawdź źródłowe urządzenie wideo i określ, czy posiada ono wolne gniazda wyjściowe wideo kompozytowego:

- Jeśli tak, kontynuuj wykonywanie procedury.
 - Jeśli nie, ponownie wybierz metodę podłączenia urządzenia.
1. Podłącz kabel Video do gniazda wyjścia wideo kompozytowego urządzenia źródłowego wideo.
 2. Podłącz drugi koniec kabla wideo do gniazda wejścia sygnału **Wideo** projektora.

 **Jeśli wybrany obraz wideo nie jest wyświetlany po włączeniu projektora, a zostało wybrane prawidłowe źródło wideo, upewnij się, czy urządzenie wideo jest włączone i działa prawidłowo. Upewnij się także, że przewody sygnałowe są prawidłowo podłączone.**

 Korzystaj z połączenia wideo kompozytowego tylko, jeśli wejście wideo komponentowego jest niedostępne. Szczegóły znajdują się w sekcji ["Podłączanie urządzeń wideo" na stronie 16.](#)

Odtwarzanie dźwięku przez projektor

Można użyć głośników projektora podczas prezentacji oraz podłączyć oddzielne wzmacniane głośniki do gniazd **Wyjście audio** projektora.

Uruchamianie projektora

1. Podłącz przewód zasilania do projektora i do gniazdka ściennego. Włącz gniazdko ścienne (jeśli posiada włącznik).
2. Naciśnij **Zasilanie**, aby uruchomić projektor. Po włączeniu lampy zostanie wyemitowany "Sygnał włączenia". Kontrolka **Kontrolka zasilania** świeci na niebiesko po włączeniu projektora.
(W razie konieczności) Obróć pierścień ostrości, aby wyregulować ostrość obrazu.

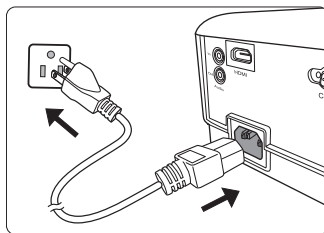

☞ Jeśli projektor jest nadal gorący po poprzedniej pracy, przed włączeniem zasilania lampy będzie chłodził ją przez około 90 sekund.

☞ Aby zwiększyć żywotność lampy, po uruchomieniu projektora odczekaj co najmniej pięć minut przed wyłączeniem go.

☞ Szczegółowe informacje dotyczące wyłączenia dźwięku włączania można znaleźć w sekcji "[Wyłączenie funkcji Dźwięk włączania/wyłączania](#)" na stronie 33.

3. W przypadku pierwszego uruchamiania projektora, wybierz język menu ekranowego (OSD) wykonując instrukcje na ekranie.
4. Włącz wszystkie podłączone urządzenia.
5. Projektor rozpoczyna wyszukiwanie sygnałów wejściowych. Aktualnie skanowane źródło sygnału zostanie wyświetlone w lewym górnym rogu ekranu. Jeśli projektor nie wykrywa prawidłowego sygnału, wyświetlany będzie komunikat "**Brak sygnału**" do momentu wykrycia odpowiedniego źródła sygnału.

Można także nacisnąć **Source (Źródło)** w celu wybraniażądanego sygnału wejściowego. Szczegółowe informacje można znaleźć w sekcji "[Przełączanie sygnałów wejściowych](#)" na stronie 23.

☞ Jeśli częstotliwość/rozdzielczość sygnału wejściowego przekracza zakres pracy projektora, na pustym ekranie wyświetlony zostanie komunikat „Poza zakresie”. Zmień sygnał wejściowy na sygnał kompatybilny z rozdzielczością projektora lub ustaw sygnał wejściowy na niższe ustawienie. Szczegóły znajdują się w sekcji "[Tabela częstotliwości](#)" na stronie 63.

Korzystanie z menu

Projektor zaopatrzony jest w menu ekranowe (OSD) pozwalające na wybór ustawień i regulację.

Ilustracje interfejsu ekranowego przedstawione poniżej mają charakter referencyjny i mogą różnić się od faktycznego wyglądu poszczególnych ekranów.

Poniżej przedstawiono opis menu.



Aby skorzystać z menu ekranowego, w pierwszej kolejności ustaw odpowiedni język.

1. Naciśnij **Menu**, aby włączyć menu ekranowe.
3. Naciśnij **▼**, aby wyróżnić **Język**, po czym naciśnij **Enter (Wprowadź)**.



2. Za pomocą **◀/▶** wyróżnij menu **SYSTEM**.
4. Użyj **◀/▲/▼/▶**, aby wybrać preferowany język.
5. Naciśnij **Enter (Wprowadź)**, aby powrócić do menu głównego, a następnie naciśnij **Menu**, aby opuścić menu ekranowe.

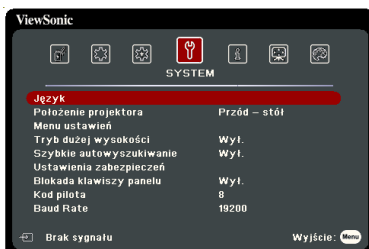

Korzystanie z funkcji hasła

Dla celów bezpieczeństwa i w celu uniemożliwienia nieautoryzowanego użytkownika projektor został wyposażony w funkcję zabezpieczenia hasłem. Hasło można wprowadzić, korzystając z menu ekranowego (OSD). Szczegóły obsługi menu ekranowego opisano w sekcji "[Korzystanie z menu](#)" na stronie 20.

 **Napotkasz niedogodności, jeśli włączysz funkcję zabezpieczenia hasłem, a następnie go zapomnisz. Na wszelki wypadek zapisz hasło i schowaj je w bezpiecznym miejscu.**

Ustawianie hasła

 **Po ustaleniu hasła i włączeniu blokady zasilania projektora nie można będzie używać, jeśli prawidłowe hasło nie zostanie wprowadzone przy każdym uruchomieniu urządzenia.**

1. Otwórz menu ekranowe i przejdź do menu **SYSTEM > Ustawienia zabezpieczeń**.
2. Naciśnij przycisk **Enter (Wprowadź)**, co spowoduje wyświetlenie ekranu **Ustawienia zabezpieczeń**.
3. Podświetl **Blokada włączania** i wybierz **Wł.**, naciskając **◀/▶**.
4. Podobnie jak to zostało przedstawione na ilustracji po prawej stronie, cztery przyciski strzałek (**◀, ▲, ▼, ▶**) odpowiadają 4 cyfrom (1, 2, 3, 4). Za pomocą przycisków strzałek wprowadź sześć cyfr wybranego hasła.
5. Potwierdź nowe hasło, wprowadzając je ponownie.
Po ustawieniu hasła menu ekranowe powróci do ekranu **Ustawienia zabezpieczeń**.
6. Aby zamknąć menu ekranowe, naciśnij **Exit (Zakończ)**.

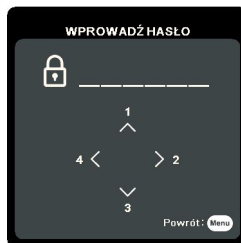

W przypadku zapomnienia hasła

Jeśli funkcja hasła jest włączona, przy każdym włączeniu projektora zostanie wyświetlony monit z prośbą o wprowadzenie sześciocyfrowego hasła. W przypadku wprowadzenia nieprawidłowego hasła przez 5 sekund będzie wyświetlany komunikat o błędzie hasła, a następnie komunikat

„**WPROWADZ HASŁO**”. Można ponowić próbę lub w przypadku zapomnienia i niezapisania hasła w podręczniku użytkownika, można użyć procedury przypominania hasła. Szczegółowe informacje można znaleźć w sekcji "[Procedura przypominania hasła](#)" na stronie 22.

Wprowadzenie 5 razy z rzędu nieprawidłowego hasła powoduje automatyczne wyłączenie projektora.

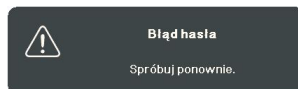

Procedura przypominania hasła

1. Naciśnij i przytrzymaj przez 3 sekundy przycisk **Auto Sync (Autom. synchronizacja)** na pilocie. Projektor wyświetli na ekranie zakodowany numer.
2. Zapisz numer i wyłącz projektor.
3. O pomoc w odkodowaniu poproś lokalne centrum serwisowe. Może zaistnieć potrzeba przedstawienia dowodu zakupu w celu sprawdzenia, czy jesteś uprawnionym użytkownikiem urządzenia.

 Symbole „XXX” na powyższym zrzucie ekranowym oznaczają numery, które mogą się różnić w zależności od modelu projektora.

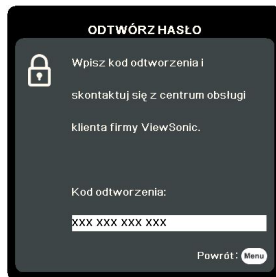

Zmiana hasła

1. Otwórz menu ekranowe i przejdź do menu **SYSTEM > Ustawienia zabezpieczeń > Zmień hasło**.
2. Naciśnij **Enter (Wprowadź)**. Pojawi się komunikat „**WPROWADŹ STARE HASŁO**”.
3. Wprowadź stare hasło.
 - Jeśli hasło jest prawidłowe, pojawi się komunikat „**WPROWADŹ NOWE HASŁO**”.
 - W przypadku wprowadzenia nieprawidłowego hasła, na 5 sekund pojawi się komunikat o błędzie hasła, a następnie komunikat „**WPROWADŹ STARE HASŁO**” w celu ponownego wprowadzenia. Można nacisnąć **Exit (Zakończ)**, aby anulować, albo spróbować wprowadzić inne hasło.
4. Wprowadź nowe hasło.
5. Potwierdź nowe hasło, wprowadzając je ponownie.
6. Nowe hasło projektora zostało prawidłowo ustawione. Przy ponownym uruchomieniu projektora pamiętaj o wprowadzeniu nowego hasła.
7. Aby zamknąć menu ekranowe, naciśnij **Exit (Zakończ)**.

 Podczas wprowadzania hasła zamiast cyfr na ekranie są wyświetlane gwiazdki. Na wszelki wypadek zapisz hasło i schowaj je w bezpiecznym miejscu.

Wyłączanie funkcji hasła

1. Otwórz menu ekranowe i przejdź do menu **SYSTEM > Ustawienia zabezpieczeń > Blokada włączania**.
2. Naciśnij **◀/▶**, aby wybrać **Wyl.**
3. Pojawi się komunikat „**WPROWADŹ HASŁO**”. Wprowadź aktualne hasło.
 - Jeśli hasło jest poprawne, menu ekranowe powróci do ekranu **Ustawienia zabezpieczeń z 'Wyl.'** widocznym w wierszu **Blokada włączania**. Podczas ponownego uruchomienia projektora wprowadzenie nowego hasła nie będzie konieczne.
 - W przypadku wprowadzenia nieprawidłowego hasła, na 5 sekund pojawi się komunikat o błędzie hasła, a następnie komunikat „**WPROWADŹ HASŁO**” w celu ponownego wprowadzenia. Można nacisnąć **Exit (Zakończ)**, aby anulować, albo spróbować wprowadzić inne hasło.

 Mimo, że funkcja hasła została wyłączona, stare hasło należy zapisać w celu ewentualnego włączenia funkcji ochrony hasłem poprzez wprowadzenie starego hasła.

Przełączanie sygnałów wejściowych

Projektor może być jednocześnie podłączony do wielu urządzeń. Jednocześnie może jednak wyświetlać tylko jeden obraz pełnoekranowy.

Jeśli chcesz, aby projektor automatycznie wyszukiwał sygnały, upewnij się, że funkcja **Szybkie autowyszukiwanie** w menu **SYSTEM** jest ustawiona na **WI**.

Możesz również ręcznie wybrać żądany sygnał, naciskając jeden z przycisków wyboru źródła na pilocie zdalnego sterowania, lub przełączać się między dostępnymi sygnałami wejścia.

1. Naciśnij **Source (Źródło)**. Pojawi się pasek wyboru źródła.
2. Naciskaj **▲ / ▼** do momentu wybrania żądanego sygnału, po czym naciśnij **Enter (Wprowadź)**.

Po wykryciu sygnału na ekranie przez 3 sekundy będzie wyświetlana informacja o wybranym źródle. W przypadku podłączenia wielu urządzeń do projektora, powtórz czynności 1-2, aby wyszukać kolejny sygnał.

 Aby uzyskać informacje o natywnej rozdzielczości wyświetlania projektora, patrz "**Dane techniczne projektora**" na stronie 67. W celu uzyskania najlepszych rezultatów wyświetlania obrazu należy wybrać i użytkować źródło sygnału wejściowego, które wysyła sygnał z tą rozdzielczością. Wszystkie pozostałe rozdzielczości będą skalowane przez projektor w zależności od ustawienia formatu obrazu, które może powodować pewne zniekształcenie obrazu lub utratę wyrazistości. Szczegóły znajdują się w sekcji "**Wybór formatu obrazu**" na stronie 25.

Zmiana ustawień wejścia HDMI

W mało prawdopodobnym przypadku podłączenia projektora do urządzenia (np. odtwarzacza DVD lub Blu-ray) przez wejście **HDMI** projektora i wyświetlenia błędnych kolorów przez projektor, zmień przestrzeń kolorów na odpowiednie ustawienie dopasowane do ustawienia urządzenia dostarczającego sygnał.

W tym celu:

1. Otwórz menu ekranowe i przejdź do menu **ZAAWANSOW > Ustaw. HDMI**.
2. Naciśnij **Enter (Wprowadź)**.
3. Wyróżnij **Format HDMI**, a następnie naciskaj **◀ / ▶**, aby wybrać odpowiednią przestrzeń kolorów, dopasowaną do ustawienia podłączonego urządzenia.
 - **RGB**: ustawia przestrzeń kolorów na RGB.
 - **YUV**: ustawia przestrzeń kolorów na YUV.
 - **Automatyczny**: ustawia automatyczne wykrywanie ustawienia przestrzeni kolorów sygnału wejściowego przez projektor.
4. Wyróżnij **Zakres HDMI**, a następnie naciskaj **◀ / ▶**, aby wybrać odpowiednią przestrzeń kolorów HDMI, dopasowaną do ustawienia przestrzeni kolorów podłączonego urządzenia.
 - **Rozszerzony**: ustawia zakres kolorów HDMI na wartość 0 - 255.
 - **Normalny**: ustawia zakres kolorów HDMI na wartość 16 - 235.
 - **Automatyczny**: ustawia automatyczne wykrywanie przestrzeni kolorów HDMI sygnału wejściowego przez projektor.

 Ta funkcja jest dostępna pod warunkiem korzystania z wejścia HDMI.

 Skorzystaj z dokumentacji urządzenia, aby uzyskać informacje na temat przestrzeni kolorów i ustawień przestrzeni HDMI.

Regulacja wyświetlanego obrazu

Regulacja kąta projekcji

Projektor jest wyposażony w nóżkę regulacji. Służy ona do zmiany wysokości projektora i pionowego kąta projekcji. Przekręć stopkę regulatora, aby dopasować kąt, aż obraz zostanie wyświetlony w żądany sposób.

Jeśli projektor nie jest ustawiony na płaskiej powierzchni lub ekran i projektor nie są do siebie ustawione pod kątem prostym, wyświetlany obraz staje się trapezoidalny. Aby dowiedzieć się jak skorygować zniekształcenie, patrz "[Korekcja zniekształceń trapezowych](#)" na stronie 24.

⚠ Nie patrz w obiektyw, jeśli lampa jest włączona. Silne światło lampy może spowodować uszkodzenie oczu.

Automatyczna regulacja obrazu

W niektórych sytuacjach może zaistnieć konieczność dostrojenia jakości obrazu. W tym celu naciśnij przycisk **Auto Sync (Autom. synchronizacja)** na pilocie. W przeciągu 5 sekund, wbudowana, inteligentna funkcja automatycznego dostrajania przestawi funkcje częstotliwości i zegara, wybierając najlepszą jakość obrazu.

Informacja o aktualnym źródle zostanie wyświetlona w lewym górnym rogu ekranu na 3 sekundy.

🗨 Na ekranie widoczne będzie logo ViewSonic podczas działania funkcji automatycznego dostrajania.

🗨 Ta funkcja jest dostępna tylko, jeśli wybrany został wejściowy sygnał komputerowy D-Sub (analog RGB).

Precyzyjna regulacja wyrazistości obrazu

1. Użyj pierścienia powiększenia, aby wyregulować wielkość wyświetlanego obrazu.
2. W razie potrzeby, ustaw ostrość obrazu za pomocą pierścienia ostrości.

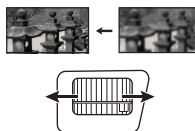
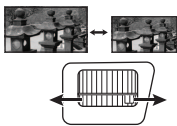

Korekcja zniekształceń trapezowych

Korekcja trapezowa odnosi się do sytuacji, gdy projektowany obraz ulega zniekształceniu trapezowemu wskutek ustawienia projektora pod kątem.

Aby to skorygować, oprócz regulacji wysokości projektora musisz manualnie wykonać jedną z poniższych czynności.

- Korzystanie z pilota

1. Naciskaj \triangle / \square , aby wyświetlić ekran korekcji trapezowej.
 2. Naciśnij przycisk \triangle , aby skorygować zniekształcenia trapezowe w górnej części obrazu. Naciśnij przycisk \square , aby skorygować zniekształcenia trapezowe w dolnej części obrazu.
- Używając menu ekranowego



1. Otwórz menu ekranowe i przejdź do menu **WYŚWIETLACZ > Korekcja trapezowa**.
2. Naciśnij **Enter (Wprowadź)**.
3. Naciśnij przycisk \square , aby skorygować zniekształcenia trapezowe w górnej części obrazu lub przycisk \square , aby skorygować zniekształcenia trapezowe w dolnej części obrazu.

Powiększanie i wyszukiwanie szczegółów

W razie konieczności odszukania szczegółów na wyświetlanym obrazie, powiększ go. Aby poruszać się w ramach wyświetlanego obrazu, użyj przycisków strzałek.

- Korzystanie z pilota
 1. Naciśnij kilkakrotnie przycisk \mathbb{Q} na pilocie, aby powiększyć obraz dożądanego rozmiaru.
 2. Naciskaj strzałki kierunkowe (\blacktriangleleft , \blacktriangle , \blacktriangledown , \blacktriangleright) aby przesuwać obraz.
 3. Aby zmniejszyć obrazu zdjęcia, naciśnij przycisk **Auto Sync (Autom. synchronizacja)** na pilocie, aby przywrócić oryginalny rozmiar obrazu. Lub można naciskać \mathbb{Q} raz za razem.
- Używając menu ekranowego
 1. Otwórz menu ekranowe i przejdź do menu **WYŚWIETLACZ > Zoom**.
 2. Naciśnij **Enter (Wprowadź)**. Wyświetlony zostanie pasek powiększenia.
 3. Powtórz czynności 2-3 w sekcji Korzystanie z pilota powyżej.

 Ten regulowany zakres może się różnić w zależności od formatów obrazu.

 Obraz można przesuwać dopiero po jego powiększeniu. Podczas wyszukiwania szczegółów, można dalej powiększać obraz.

Wybór formatu obrazu

Format obrazu określa stosunek pomiędzy szerokością a wysokością obrazu.

Po wprowadzeniu metod cyfrowego przetwarzania sygnału cyfrowe urządzenia wyświetlające, takie jak ten projektor, pozwalają na dynamiczne rozszerzanie i skalowanie sygnału obrazu do formatu obrazu innego niż źródłowy.

Aby zmienić format wyświetlanego obrazu (nie ważne jaki jest format wyjściowy źródła):

1. Otwórz menu ekranowe i przejdź do menu **WYŚWIETLACZ > Format obrazu**.
2. Naciśnij **Enter (Wprowadź)**.
3. Naciskaj \blacktriangle / \blacktriangledown , aby wybrać format obrazu i dopasować go do wymogów sygnału i wyświetlania.

Informacje dotyczące formatu obrazu

1. **Automatyczny**: Skaluje obraz proporcjonalnie, aby dopasować wyjściową rozdzielczość projektora w poziomie. Jest to tryb odpowiedni dla sygnału źródłowego o formacie innym od 4:3 i 16:9, kiedy chce się wykorzystać maksimum ekranu bez zmian formatu obrazu.
2. **4:3**: Skaluje obraz, tak aby wyświetlać go w środku ekranu o wsp. kształtu 4:3. To ustawienie jest najlepsze dla obrazów charakteryzujących się formatem obrazu 4:3, takich jak te ze standardowego telewizora, monitora komputerowego i filmów DVD o formacie obrazu 4:3, ponieważ pozwala na ich wyświetlanie bez zmiany formatu obrazu.
3. **16:9** (PA500S/PA503S/PA503SP/PA500X/PA503X/PA503XP): Skaluje obraz, tak aby wyświetlać go w środku ekranu o wsp. kształtu 16:9. Jest to najlepsze ustawienie dla obrazów, które mają już format 16:9, np. telewizja high definition, ponieważ wyświetla je bez zmiany formatu.

4. **16:10** (PA503W): Skaluje obraz, tak aby wyświetlać go w środku ekranu o wsp. kształtu 16:10. Jest to najlepsze ustawienie dla obrazów, które mają już format 16:10, ponieważ są one wyświetlane bez konieczności zmiany formatu.
 5. **Panorama** (PA503W): Skaluje obraz proporcjonalnie, aby dopasować go w pionie do natywnej rozdzielczości projektora i wypełnić ekran w sposób nieliniowy.
 6. **2,35:1**: skaluje obraz, tak aby wyświetlać go pośrodku ekranu o wsp. kształtu 2,35:1 bez zmiany wsp. kształtu (formatu).
 7. **Anamorficzny**(PA503W): skaluje obraz o wsp. kształtu 2,35:1, aby wypełnić ekran.
- Tabela poniżej przedstawia wpływ ustawień formatu obrazu na projektory o różnych natywnych rozdzielczościach. Aby uzyskać informacje o natywnej rozdzielczości wyświetlania projektora, patrz "[Dane techniczne projektora](#)" na stronie 67.

☞ Na poniższych ilustracjach fragmenty zaznaczone na czarno są obszarami nieaktywnymi, natomiast fragmenty zaznaczone na biało są obszarami aktywnymi. Menu ekranowe mogą być wyświetlane w tych nieużywanych czarnych obszarach ekranu.

Ustawienie formatu obrazu	Gdy natywny format obrazu projektora to...		
	4:3	16:9	16:10
Automatyczny			
4:3			
16:9			Niedostępne
16:10	Niedostępne	Niedostępne	
Panorama	Niedostępne		
2,35:1			
Anamorficzny	Niedostępne		

Optimalizacja obrazu

Wybór trybu obrazu

W projektorze zostało zapisane kilka gotowych trybów obrazu, które można wybrać dla zastosowania w danym środowisku pracy i przy danym typie sygnału wejściowego.

Aby wybrać tryb pracy, który odpowiada Twoim potrzebom, możesz wykonać jedną z poniższych czynności.

- Naciśnij **Color Mode (Tryb koloru)**, aby wyświetlić pasek wyboru, a następnie naciśnij ▲/▼ w celu wybraniażądanego trybu lub naciśnij **Color Mode (Tryb koloru)** raz za razem.
- Przejdź do menu **OBRAZ > Tryb koloru** i naciśnij **Enter (Wprowadź)**. Naciśnij ▲/▼, aby wybraćżądany tryb.

Tryby obrazu dla różnych rodzajów sygnałów

Tryby obrazu dostępne dla różnego rodzaju sygnałów pokazano poniżej.

1. **Najjaśniejszy tryb:** Maksymalna jasność wyświetlanego obrazu. Ten tryb jest odpowiedni dla miejsc, w których wymagana jest największa jasność, np. w dobrze oświetlonym pomieszczeniu.
2. **Prezentacja tryb:** Opracowany z myślą o prezentacjach przeprowadzanych w świetle dziennym, z zachowaniem kolorów komputera i laptopa.
3. **Standardowy tryb:** Przeznaczony do pracy w normalnych warunkach przy świetle dziennym.
4. **Zdjęcie tryb:** Przeznaczony do wyświetlania zdjęć.
5. **Film tryb:** Odpowiedni do odtwarzania kolorowych filmów, wideoklipów z kamer cyfrowych lub DV przez wejście PC, najlepiej w zaciemnionym (słabo oświetlonym) otoczeniu.

Używanie funkcji Kolor ekranu

W przypadku wyświetlania na kolorowej powierzchni, na przykład na ścianie pomalowanej na kolor inny, niż biały, funkcja **Kolor ekranu** umożliwia korekcję kolorów wyświetlanego obrazu, aby zapobiec potencjalnym różnicom w kolorach pomiędzy źródłowym i wyświetlanym obrazem.

Aby użyć tej funkcji, przejdź do menu **WYŚWIETLACZ > Kolor ekranu** i naciśnij **Enter (Wprowadź)**. Naciśnij ▲/▼, aby wybrać kolor najbardziej odpowiadający kolorowi powierzchni, na którą rzucany jest obraz. Do wyboru jest kilka wstępnie skalibrowanych kolorów: **Biała tablica**, **Zielona tablica** i **Tablica**. Efekty działania tych ustawień mogą się różnić w zależności od modelu.



Ta funkcja jest dostępna tylko dla taktowania komputera z sygnału wejściowego VGA lub HDMI.

Szczegółowa regulacja jakości obrazu w trybach użytkownika

Zgodnie z wykrytym rodzajem sygnału, istnieją pewne funkcje definiowane przez użytkownika. Można przeprowadzać regulacje tych funkcji zgodnie z potrzebami.

Regulacja ustawienia Jasność

Przejdź do menu **OBRAZ > Jasność** i naciśnij **Enter (Wprowadź)**.

Im wyższa wartość, tym jaśniejszy obraz.

Odpowiednio, im niższe ustawienie, tym ciemniejszy obraz. Wyreguluj to ustawienie tak, aby czarne obszary obrazu były rzeczywiście ciemne, ale żeby widoczne w nich były detale.



Regulacja ustawienia Kontrast

Przejdź do menu **OBRAZ > Kontrast** i naciśnij **Enter (Wprowadź)**.

Im wyższa wartość, tym większy kontrast. Użyj tego parametru do ustawienia szczytowego poziomu bieli po



uprzednim dostosowaniu wartości ustawienia **Jasność** do wybranego źródła sygnału wejściowego i otoczenia projekcji.

Regulacja ustawienia Kolor

Przejdź do menu **OBRAZ > Zaawansow > Kolor** i naciśnij ◀/▶.

Niższe ustawienie daje kolory mniej nasycone. Zbyt wysokie ustawienie daje zbyt silne kolory, wyglądające nierealistycznie.

 Ta funkcja jest dostępna tylko, jeśli jako sygnał wejściowy wybrano **Wideo, YPbPr lub YCbCr**.

Regulacja ustawienia Odcień

Przejdź do menu **OBRAZ > Zaawansow > Odcień** i naciśnij ◀/▶.

Im wyższa wartość, tym bardziej zielonkawy obraz. Im niższa wartość, tym bardziej czerwony obraz.

 Ta funkcja jest dostępna tylko, jeśli jako sygnał wejściowy wybrano **Wideo, YPbPr lub YCbCr**.

Regulacja ustawienia Ostrość

Przejdź do menu **OBRAZ > Zaawansow > Ostrość** i naciśnij ◀/▶.

Im wyższa wartość tym ostrzejszy obraz. Im niższa wartość, tym mniej ostry obraz.

 Ta funkcja jest dostępna tylko, jeśli jako sygnał wejściowy wybrano **Wideo, YPbPr lub YCbCr**.

Regulacja ustawienia Brilliant Color

Przejdź do menu **OBRAZ > Zaawansow > Brilliant Color** i naciśnij ◀/▶.

Ta funkcja wykorzystuje nowy algorytm przetwarzania kolorów i ulepszenia systemowe, które umożliwiają osiągnięcie większej jasności, a zarazem prawdziwszych i bardziej wyrazistych kolorów wyświetlanego obrazu. Umożliwia uzyskanie jasności o 50% większej w obrazach z pośrednim tonem, powszechnym dla obrazów wideo i naturalnych scen, dzięki czemu projektor odtwarza obrazy w realistycznych i prawdziwych kolorach. Możesz wybrać poziom jakości obrazu dostosowany do Twoich preferencji. Jeśli jakość obrazu nie jest odpowiednia, wybierz **Wyl.**

Redukcja szumów

Przejdź do menu **OBRAZ > Zaawansow > Noise Reduction** i naciśnij ◀/▶.

Ta funkcja redukuje zakłócenia elektryczne spowodowane przez różne odtwarzacze multimedialnych. Im wyższe ustawienie, tym mniej zakłóceń.

 Ta funkcja jest dostępna tylko, jeśli wybrany został wejściowy sygnał komputerowy lub **Wideo**.

Wybór ustawienia gamma

Przejdź do menu **OBRAZ > Zaawansow > Gamma** i wybierz żądane ustawienie, naciskając ◀/▶.

Gamma dotyczy związku pomiędzy źródłem sygnału a jasnością obrazu.

Wybór temperatury kolorów

Przejdź do menu **OBRAZ > Temp. kolorów** i naciśnij ◀/▶.

Opcje dostępne dla ustawień temperatury koloru różnią się w zależności od rodzaju wybranego sygnału.

1. **Zimno:** Przy najwyższej temperaturze kolorów (ustawienie **Zimno**) biel obrazu jest bardziej niebieskawa, niż przy innych ustawieniach.

2. **Normalny:** Zachowanie normalnego odcienia bieli.
3. **Ciepło:** Obrazy wydają się czerwono-białe.

Ustawianie preferowanej temperatury kolorów

1. Przejdź do menu **OBRAZ > Temp. kolorów** i naciśnij **Enter (Wprowadź)**.
2. Naciśnij **◀/▶**, aby wybrać **Zimno**, **Normalny** lub **Ciepło** i naciśnij **Enter (Wprowadź)**.
3. Naciśnij **▲/▼**, aby wybrać element, którego ustawienia chcesz zmienić i wciskaj **◀/▶**, aby ustawić żadaną wartość.
 - **Wzm. czerwieni/Wzm. zieleni/Wzm. niebieskiego:** Regulacja poziomów kontrastu czerwonego, zielonego i niebieskiego.
 - **Korekta czerwieni/Korekta zieleni/Korekta niebieskiego:** Regulacja poziomów jasności czerwonego, zielonego i niebieskiego.

 Ta funkcja jest dostępna tylko dla taktowania komputera z sygnału wejściowego VGA lub HDMI.

Zarządzanie kolorami

Użycie zarządzania kolorami należy rozważyć w stałych instalacjach projektora w miejscach, gdzie poziom oświetlenia można kontrolować, np. w salach posiedzeń, w salach wykładowych lub w kinie domowym. Zarządzanie kolorami pozwala na precyzyjną regulację kolorów, co umożliwi wierniejsze wyświetlanie kolorów, w razie potrzeby.

W przypadku zakupu płyty testowej zawierającej różne wzory testowe kolorów można jej użyć do testowania prezentacji kolorów na monitorach, telewizorach, projektorach itp. W tym celu należy wyświetlić za pomocą projektora obraz z płyty, a następnie przejść do menu **Zarządzanie kolorami** w celu dokonania regulacji.

W celu regulacji ustawień:

1. Otwórz menu ekranowe i przejdź do menu **OBRAZ > Zaawansow > Zarządzanie kolorami**.
2. Naciśnij przycisk **Enter (Wprowadź)**, co spowoduje wyświetlenie ekranu **Zarządzanie kolorami**.
3. Wyróżnij **Kolor podstawowy** i naciśnij **◀/▶**, aby wybrać kolor: czerwony, żółty, zielony, błękitny, niebieski lub purpurowy.
4. Naciśnij **▼**, aby wyróżnić **Barwa**, po czym naciśnij **◀/▶**, aby wybrać jego zakres. Zwiększenie zakresu powoduje objęcie kolorów składających się w większych proporcjach z dwóch sąsiednich kolorów. Spójrz na ilustrację po prawej stronie, aby dowiedzieć się, jak kolory odnoszą się do siebie.

Na przykład po wyborze czerwonego i ustawieniu zakresu na 0, w wyświetlanym ekranie wybierany będzie tylko czysty czerwony. Zwiększenie zakresu spowoduje objęcie czerwonego zbliżonego do żółtego i do purpurowego.

5. Naciśnij **▼**, aby wyróżnić **Nasylenie**, a następnie wyreguluj wartości zgodnie z preferencjami, naciskając przycisk **◀/▶**. Wszelkie dokonane regulacje są natychmiast aktywne.



Na przykład po wyborze czerwonego i ustawieniu wartości na 0, zmienione zostanie nasycenie tylko czystej czerwieni.

 **Nasylenie określa ilość koloru na obrazie wideo. Niższe ustawienie daje kolory mniej nasycone; ustawienie „0” usuwa ten kolor całkowicie z obrazu. Jeśli nasycenie jest zbyt wysokie, kolor będzie zbyt mocny i nierealistyczny.**

6. Naciśnij **▼**, aby wyróżnić **Wzmocnienie**, a następnie wyreguluj wartości zgodnie z preferencjami, naciskając przycisk **◀/▶**. Poziom kontrastu wybranego podstawowego koloru zostanie zmieniony. Wszelkie dokonane regulacje są natychmiast aktywne.
7. Powtórz czynności 3 do 6 w celu regulacji pozostałych kolorów.
8. Sprawdź, czy dokonałeś wszystkich wymaganych regulacji.

Ustawianie licznika prezentacji

Licznik prezentacji może pokazywać pozostały czas prezentacji na ekranie, aby pomóc w zarządzaniu czasem podczas prezentacji. Aby skorzystać z tej funkcji, wykonaj następujące czynności:

1. Przejdź do menu **PODSTAWOWA > Licznik prezentacji**.
2. Naciśnij **Enter (Wprowadź)**, aby wyświetlić ekran **Licznik prezentacji**.
3. Wyróżnij **Okres licznika**, a następnie określ czas, naciskając **◀/▶**. Okres może być ustawiony w zakresie od 1 do 5 minut z dokładnością do 1 minuty i w zakresie od 5 do 240 w 5-minutowych odstępach.

 **Jeśli licznik został włączony, po każdym wyzerowaniu wartości Okres licznika zacznie odliczać czas od początku.**

4. Naciśnij **▼**, aby wyróżnić **Wyświetlanie czasu**, a następnie określ, czy licznik ma być wyświetlany na ekranie, naciskając przycisk **◀/▶**.

Wybór	Opis
Zawsze	Wyświetla licznik na ekranie przez całą prezentację.
1 min/2 min/3 min	Wyświetla licznik na ekranie przez ostatnie 1/2/3 minuty.
Nigdy	Ukrywa licznik podczas prezentacji.

5. Naciśnij **▼**, aby wyróżnić **Położenie licznika**, a następnie ustaw pozycję licznika, naciskając przycisk **◀/▶**.

Lewy górny → Lewy dolny → Prawy górny → Prawy dolny

6. Naciśnij **▼**, aby wyróżnić **Metoda odliczania licznika**, a następnie wybierz odpowiedni kierunek odliczania, naciskając przycisk **◀/▶**.

Wybór	Opis
W przód	Odliczanie od 0 do ustawionego czasu.
Wstecz	Odliczanie od ustawionego czasu do 0.

7. Naciśnij **▼**, aby wyróżnić **Przypomnienie dźwiękiem**, a następnie określ, czy ma być uruchomione przypomnienie dźwiękowe, naciskając **◀/▶**. W przypadku wybrania opcji **Wł.**, jeśli do końca czasu pozostaje 30 sekund, zostaną wyemitowane dwa sygnały dźwiękowe, natomiast po upływie czasu zostaną wyemitowane trzy sygnały.
8. Aby aktywować licznik prezentacji, naciśnij przycisk **▼** i naciskaj **◀/▶**, aby wyróżnić **Uruchom odliczanie**, po czym naciśnij **Enter (Wprowadź)**.

9. Pojawi się komunikat potwierdzenia. Wyróżnij **Tak** i naciśnij **Enter (Wprowadź)**, aby potwierdzić Na ekranie zostanie wyświetlony komunikat **“Licznik włączony!”**. Licznik rozpoczyna odliczanie, kiedy zostanie włączony.

Aby anulować licznik, wykonaj poniższe czynności.

1. Przejdź do menu **PODSTAWOWA > Licznik prezentacji**.
2. Wyróżnij **Wyl.**. Naciśnij **Enter (Wprowadź)**. Pojawi się komunikat potwierdzenia.
3. Wyróżnij **Tak** i naciśnij **Enter (Wprowadź)**, aby potwierdzić Na ekranie zostanie wyświetlony komunikat **“Licznik wyłączony”**.

Ukrywanie obrazu

Aby przyciągnąć uwagę publiczności, można użyć przycisku **Blank (Pusty)** na projektorze lub pilocie, który ukrywa wyświetlany obraz. Naciśnij dowolny przycisk na projektorze lub na pilocie, aby przywrócić obraz. Gdy obraz jest ukryty, w prawym dolnym rogu ekranu jest wyświetlane słowo **BLANK'**.

Menu **PODSTAWOWA > Timer wygaszenia** pozwala ustawić czas wygaszenia, aby projektor automatycznie ponownie włączył obraz po czasie, w którym nie został naciśnięty żaden przycisk na pilocie lub projektorze.

 **Po naciśnięciu przycisku Blank (Pusty) projektor automatycznie przejdzie w tryb SuperEco.**

PRZESTROGA

Nie blokuj obiektywu żadnym przedmiotem, ponieważ może to spowodować rozgrzanie się i deformację przedmiotu, a nawet pożar.

Blokada przycisków sterowania



Po zablokowaniu przycisków sterowania na projektorze, można zapobiec przypadkowym zmianom ustawień projektora, np. przez dzieci. Po włączeniu funkcji **Blokada klawiszy panelu** nie działają żadne przyciski na projektorze z wyjątkiem przycisku  **Zasilanie**.

1. Przejdź do menu **SYSTEM > Blokada klawiszy panelu**
2. Naciśnij **Enter (Wprowadź)** i naciśnij **▲ / ▼**, aby wybrać **Wl.**
3. Pojawia się komunikat potwierdzenia. Wybierz **Tak**, aby potwierdzić.

Aby wyłączyć blokadę klawiszy panelu, naciśnij i przytrzymaj przez 3 sekundy przycisk **▶** na projektorze.

Możesz także za pomocą pilota przejść do menu **SYSTEM > Blokada klawiszy panelu** i wybrać **Wyl.**

 **Przyciski pilota nadal działają po włączeniu blokady przycisków panelu.**

 **Naciśnięcie  Zasilanie w celu wyłączenia projektora bez wyłączenia blokady przycisków panelu powoduje, że po następnym włączeniu projektora blokada pozostanie włączona.**

Obsługa na dużych wysokościach

W obszarach położonych 1500 m–3000 m nad poziomem morza i o temperaturze pomiędzy 0°C–30°C zaleca się korzystanie z funkcji **Tryb dużej wysokości**.

PRZESTROGA

Funkcja Tryb dużej wysokości nie powinna być używana na wysokościach od 0 do 1499 m i przy temperaturze od 0°C do 35°C. Uruchomienie funkcji w tych warunkach spowoduje przechłodzenie projektora.

Aby włączyć **Tryb dużej wysokości**:

1. Otwórz menu ekranowe i przejdź do menu **SYSTEM > Tryb dużej wysokości**.
2. Naciśnij **Enter (Wprowadź)** i naciśnij **◀/▶**, aby wybrać **Wl.**. Pojawia się komunikat potwierdzenia.
3. Wyróżnij **Tak** i naciśnij **Enter (Wprowadź)**.

Praca w trybie „**Tryb dużej wysokości**” może zwiększyć hałas projektora w decybelach, ponieważ konieczna jest większa prędkość działania wentylatora w celu zwiększenia chłodzenia i wydajności.

W przypadku korzystania projektora w środowiskach ekstremalnych innych niż opisano powyżej, może on wykazywać objawy automatycznego wyłączenia w celu ochrony projektora przed przegrzaniem. W takich przypadkach należy włączyć **Tryb dużej wysokości**. Nie jest to jednak stan, w którym projektor może działać we wszystkich nieprzychylnych środowiskach.

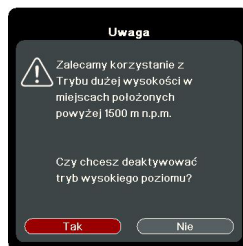

Używanie funkcji CEC

Ten projektor obsługuje funkcję CEC (ang. Consumer Electronics Control) pozwalającą na synchronizację włączania/wyłączania poprzez połączenie HDMI. To znaczy, że jeśli urządzenie obsługujące funkcję CEC jest podłączone do wejścia HDMI projektora, kiedy projektor zostanie wyłączony, podłączone urządzenie również zostanie automatycznie wyłączone. Jeśli podłączone urządzenie zostanie włączone, projektor również zostanie automatycznie włączony.

Aby włączyć funkcje CEC:

1. Otwórz menu ekranowe i przejdź do menu **ZARZĄDZANIE ENERGIĄ > Automatyczne włączanie > CEC**.
2. Naciśnij **◀/▶**, aby wybrać **Włącz**.

 **Aby funkcja CEC działała poprawnie, należy dopilnować, aby urządzenie było poprawnie podłączone do wejścia HDMI projektora kablem HDMI, a jego funkcja CEC była włączona.**

 **W zależności od podłączonego urządzenia funkcja CEC może nie działać.**

Korzystanie z funkcji 3D

Ten projektor ma funkcję 3D, która umożliwia oglądanie filmów, video i transmisji sportowych 3D w bardziej realistyczny sposób, z przedstawieniem głębi obrazu. Aby oglądać obrazy 3D, musisz używać okularów 3D.

Jeśli sygnał 3D jest przesyłany z urządzenia zgodnego HDMI 1.4a, projektor wykrywa sygnał dla informacji **Synchronizacja 3D**, a po wykryciu, wyświetla automatycznie obraz w formacie 3D. W innych przypadkach może istnieć potrzeba ręcznego wybrania formatu **Synchronizacja 3D** dla projektora, aby zapewnić poprawne wyświetlanie obrazu 3D.

1. Przejdź do menu **ZAAWANSOW > Ustawienia 3D**.
2. Naciśnij **Enter (Wprowadź)**. Zostanie wyświetlony ekran **Ustawienia 3D**.
3. Wyróżnij **Synchronizacja 3D** i naciśnij **Enter (Wprowadź)**.
4. Naciśnij **▼**, aby wybrać ustawienie **Synchronizacja 3D**, a następnie naciśnij **Enter (Wprowadź)**, aby potwierdzić.

 **Gdy funkcja Synchronizacja 3D jest włączona:**

- Poziom jasności wyświetlanego obrazu ulegnie zredukowaniu.
- Opcji **Tryb koloru** nie można wyregulować.
- Funkcja **Zoom** może powiększać obrazy jedynie w ograniczonym zakresie.

Jeśli zauważysz odwrócenie głębi obrazu 3D, ustaw funkcję **Synchronizacja 3D**, odwrócony na „**Odwrócony**”, aby rozwiązać problem.

Korzystanie z projektora w stanie gotowości

Niektóre z funkcji projektora są dostępne w stanie gotowości (podłączony, ale nie włączony). Aby z nich korzystać połączenia kablowe muszą być wykonane poprawnie. Aby zobaczyć szczegóły metod dokonywania połączeń, patrz rozdział [Połączenie](#).

Aktywne złącze VGA Out

Wybór opcji **W1.** w **ZARZĄDZANIE ENERGIĄ > Ustawienia gotowości > Aktywne złącze VGA Out** przesyła sygnał VGA, gdy gniazda **Komputer 1** i **Wyjście monitora** są poprawnie podłączone do urządzeń. Projektor przesyła sygnał wyjściowy wyłącznie z portu **Komputer 1**.

Aktywny, audio wyl.

Wybór **W1.** w **ZARZĄDZANIE ENERGIĄ > Ustawienia gotowości > Aktywny, audio wyl.** przesyła sygnał audio, gdy gniazda **We audio** i **Wyjście audio** są prawidłowo podłączone do właściwego urządzenia.

Regulacja dźwięku

Regulacja dźwięku opisana poniżej wpłynie na głośnik projektora. Upewnij się, że wejścia/ wyjścia audio projektora są prawidłowo podłączone. Szczegółowe informacje znajdują się w sekcji "[Połączenie](#)" na stronie 14.

Wyłączanie dźwięku

1. Otwórz menu ekranowe i przejdź do menu **PODSTAWOWA > Ustawienia dźwięku > Wycisz.**
2. Naciśnij **◀/▶**, aby wybrać **W1.**

Regulacja poziomu dźwięku

1. Otwórz menu ekranowe i przejdź do menu **PODSTAWOWA > Ustawienia dźwięku > Głośność dźwięku.**
2. Naciśnij **◀/▶**, aby wybrać żądany poziom dźwięku.

 Jeśli jest dostępny, można nacisnąć przycisk **⏸/⏪+/⏩-** na pilocie, aby wyregulować poziom głośności projektora.

Wyłączanie funkcji Dźwięk włączania/wyłączania

1. Otwórz menu ekranowe i przejdź do menu **PODSTAWOWA > Ustawienia dźwięku > Dźwięk włączania/wyłączania.**
2. Naciśnij **◀/▶**, aby wybrać **Wyl.**

 Jedynym sposobem na zmianę opcji **Dźwięk włączania/wyłączania** jest ustawienie tutaj **W1.** lub **Wyl.**. Ustawienie wyciszenia lub zmiana poziomu dźwięku nie ma wpływu na **Dźwięk włączania/wyłączania**.

Wyłączanie projektora

1. Naciśnij **Zasilanie** lub **Wyl.**, aby wyświetlić ekran potwierdzenia.
W przypadku braku reakcji w ciągu kilku sekund komunikat zniknie.
2. Ponownie naciśnij **Zasilanie** lub **Wyl.**
3. Po zakończeniu procesu chłodzenia zostanie wyemitowany "dźwięk wyłączenia". Jeśli projektor nie będzie używany przez dłuższy czas, odłącz przewód zasilający z gniazda sieciowego.

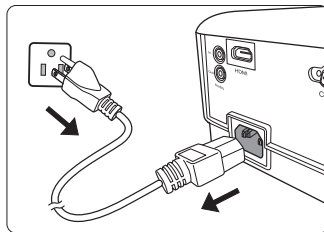

 Szczegółowe informacje dotyczące wyłączenia dźwięku włączania można znaleźć w sekcji **"Wyłączanie funkcji Dźwięk włączania/wyłączania"** na stronie 33.

PRZESTROGA

- W celu ochrony lampy projektor nie będzie reagował na jakiegokolwiek polecenia podczas procesu chłodzenia.
- Nie odłączaj kabla zasilającego przed zakończeniem sekwencji wyłączenia projektora.

Działanie menu

System menu

Menu ekranowe może różnić się w zależności od wybranego typu sygnału wejściowego.

Elementy menu są dostępne pod warunkiem wykrycia co najmniej jednego poprawnego sygnału przez projektor. Jeśli do projektora nie podłączono żadnego sprzętu lub nie wykrył on sygnału, dostępna jest ograniczona liczba elementów menu.

 *Ustawienia OSD różnią się w zależności od używanego modelu projektora.







Menu główne	Menu podrzędne	Opcje	
1. WYŚWIETLACZ	Kolor ekranu	Wył./Tablica/Zielona tablica/Biała tablica	
	Format obrazu*	Automatyczny/4:3/16:9/16:10/ Panorama/2,35:1/Anamorficzny	
	Korekcja trapezowa	Pionowo	
	Położenie		
	Faza		
	Wielkość horyz.		
	Zoom		
	Obcięcie krawędzi	Wył./1/2/3/4/5	
	3X Fast Input	Nieaktywny/Aktywny	
2. OBRAZ	Tryb koloru	Najjaśniejszy/Prezentacja/ Standardowy/Zdjęcie/Film	
	Jasność		
	Kontrast		
	Temp. kolorów	Ciepło	Wzm. czerwieni/Wzm. zieleni/
		Normalny	Wzm. niebieskiego/Korekta
		Zimno	czerwieni/Korekta zieleni/Korekta niebieskiego
	Zaawansow	Kolor	
		Odcień	
		Ostrość	
		Gamma	C1/C2/C3/C4/C5/C6/C7/C8/G1/G2/ G3/G4/G5/sRGB/DICOM SIM
	Zarządzanie kolorami	Brilliant Color	Wył./1/2/3/4/5/6/7/8/9/10
		Noise Reduction	
	Resetuj ustawienia kolorów		Kolor podstawowy
			Barwa
		Nasylenie	
		Wzmocnienie	
	Resetuj ustawienia kolorów	Resetuj/Anuluj	

Menu główne	Menu podrzędne	Opcje	
3. ZARZĄDZANIE ENERGIĄ	Automatyczne włączanie	Sygnal*	Wył./VGA/HDMI/Wszystkie
		CEC*	Wył./Włącz
		Bezpośrednie zasilanie wł.	Wył./Wł.
	Intel. ener.	Automatyczne wyłączanie	Wył.10 min/20 min/30 min
		Licznik uśpienia	Wył./30 min/1 godz./ 2 godz./3 godz./4 godz./ 8 godz./12 godz.
		Oszcz. ener.	Włącz/Wył.
	Ustawienia gotowości	Aktywne złącze VGA Out	Wył./Wł.
		Aktywne, audio wył.	Wył./Wł.
	Ponowne uruchomienie Smart		Wył./Włącz
	Szybkie wył. zasilania		Wył./Włącz
4. PODSTAWOWA	Ustawienia dźwięku	Wycisz	Wł./Wył.
		Głośność dźwięku	
		Dźwięk włączania/ wyłączania	Wł./Wył.
	Licznik prezentacji	Okres licznika	1~240 m
		Wyświetlanie czasu	Zawsze/1 min/2 min/3 min/ Nigdy
		Położenie licznika	Lewy górny/Lewy dolny/ Prawy górny/Prawy dolny
		Metoda odliczania licznika	Wstecz/W przód
		Przypominanie dźwiękiem	Wł./Wył.
		Uruchom odliczanie/ Wył.	
		Wzorzec*	Wył./Test karty/Notatnik/ Świat/Pięciolinia/Wykres panel.
	Timer wygaszenia	Wył./5 min/10 min/15 min/ 20 min/25 min/30 min	
	Komunikat	Wł./Wył.	
	Ekran powitalny*	Czarny/Niebieski/ ViewSonic/Wył.	

Menu główne	Menu podrzędne	Opcje	
5. ZAAWANSOW	Ustawienia 3D	Synchronizacja 3D	Automatyczny/Wył./ Ramka sekwen./ Pakowanie ramek/ Góra-dół/Obok siebie
		Synchronizacja 3D, odwrócony	Wył./Odwrócony
	Ustaw. HDMI*	Format HDMI	Automatyczny/RGB/ YUV
		Zakres HDMI	Automatyczny/ Rozszerzony/Normalny
	Ustawienia lampy	Tryb lampy	Normalny/Eco/ Dynamic Eco/ SuperEco
		Resetuj czas lampy	
		Czas lampy	
	Ustawienia filtra	Tryb filtra	Wł./Wył.
		Resetuj godziny filtra	Resetuj/Anuluj
		Czas filtra	
	DCR		Wł./Wył.
	Napis zamknięty*	Wł. napisy zamkn.	Wł./Wył.
		Wersja napisów	NZ1/NZ2/NZ3/NZ4
	Resetuj ustawienia		Resetuj/Anuluj
6. SYSTEM	Język	Wielojęzyczne menu ekranowe	
	Położenie projektora	Przód – stół/Tył – stół/ Tył – sufit/Przód – sufit	
	Menu ustawień	Menu czasu wyświetlania	5 s/10 s/15 s/20 s/25 s/ 30 s
		Położenie menu	Środek/Lewy górny/ Prawy górny/Lewy dolny/Prawy dolny
	Tryb dużej wysokości	Wł./Wył.	
	Szybkie autowyszukiwanie	Wył./Wł.	
	Ustawienia zabezpieczeń	Zmień hasło	
		Blokada włączania	Wył./Wł.
	Blokada klawiszy panelu	Wył./Wł.	
	Kod pilota	1/2/3/4/5/6/7/8	
	Baud Rate (Prędkość transmisji)	115200/2400/4800/9600/ 14400/19200/38400/ 57600	

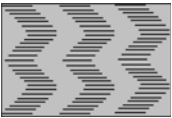



Menu główne	Menu podrzędne	Opcje
7. INFORMACJE	<ul style="list-style-type: none">• Źródło• Tryb koloru• Rozdzielczość• System kolorów• Wersja oprogramowania• 3X Fast Input• S/N	



Opis pozycji menu



Funkcja	Opis
Kolor ekranu	Szczegóły znajdują się w sekcji " Używanie funkcji Kolor ekranu " na stronie 27.
Format obrazu	Szczegóły znajdują się w sekcji " Wybór formatu obrazu " na stronie 25.
Korekcja trapezowa	Szczegóły znajdują się w sekcji " Korekcja zniekształceń trapezowych " na stronie 24.
Położenie	<p>Wyświetla ekran regulacji położenia. Aby przesunąć wyświetlany obraz, użyj przycisków strzałek. Wartości podane na dole strony zmieniają się z każdym naciśnięciem przycisku aż do osiągnięcia minimalnego lub maksymalnego poziomu.</p> <p> Ta funkcja jest dostępna tylko, jeśli wybrany został wejściowy sygnał komputerowy.</p> <p> Zakres regulacji może być różny dla różnych ustawień czasu.</p>
Faza	<p>Reguluje fazę zegara zmniejszając zniekształcenia obrazu.</p>  <p> Ta funkcja jest dostępna tylko, jeśli wybrany został wejściowy sygnał komputerowy.</p>
Wielkość horyz.	<p>Regulacja szerokości wyświetlanego obrazu.</p> <p> Ta funkcja jest dostępna tylko, jeśli wybrany został wejściowy sygnał komputerowy.</p>
Zoom	Szczegółowe informacje można znaleźć w sekcji " Powiększanie i wyszukiwanie szczegółów " na stronie 25.
Obcięcie krawędzi	<p>Dostosuj poziom obcięcia krawędzi, wybierając poziom od 0% do 5%.</p> <p> Ta funkcja jest dostępna tylko, jeśli wybrany został wejściowy sygnał wideo kompozytowego lub HDMI.</p>
3X Fast Input	<p>Wybór Tak aktywuje funkcję. Ta funkcja jest najlepsza w przypadku redukcji liczby klatek rejestrowanych na sekundę. Można uzyskać krótki czas reakcji przy natywnej częstotliwości. Gdy funkcja jest włączona, następujące ustawienia powracają do wartości fabrycznych: Format obrazu, Korekcja trapezowa, Położenie, Zoom, Obcięcie krawędzi,</p> <p> Ta funkcja jest dostępna tylko wtedy, gdy wybrany jest sygnał wejściowy o częstotliwości natywnej.</p>

1. WYŚWIETLACZ menu

Funkcja	Opis
Tryb koloru	Szczegóły znajdują się w sekcji "Wybór trybu obrazu" na stronie 26.
Jasność	Szczegóły znajdują się w sekcji "Regulacja ustawienia Jasność" na stronie 27.
Kontrast	Szczegóły znajdują się w sekcji "Regulacja ustawienia Kontrast" na stronie 27.
Temp. kolorów	Szczegóły opisano w sekcjach "Wybór temperatury kolorów" na stronie 28 i "Ustawianie preferowanej temperatury kolorów" na stronie 29.
2. OBRAZ menu Zaawansow	<p>Kolor Szczegółowe informacje można znaleźć w sekcji "Regulacja ustawienia Kolor" na stronie 28.</p> <p>Odcień Szczegóły znajdują się w sekcji "Regulacja ustawienia Odcień" na stronie 28.</p> <p>Ostrość Szczegóły znajdują się w sekcji "Regulacja ustawienia Ostrość" na stronie 28.</p> <p>Gamma Szczegóły znajdują się w sekcji "Wybór ustawienia gamma" na stronie 28.</p> <p>Brilliant Color Szczegóły znajdują się w sekcji "Regulacja ustawienia Brilliant Color" na stronie 28.</p> <p>Noise Reduction Szczegóły znajdują się w sekcji "Redukcja szumów" na stronie 28.</p> <p>Zarządzanie kolorami Szczegóły znajdują się w sekcji "Zarządzanie kolorami" na stronie 29.</p>
Resetuj ustawienia kolorów	Przywraca wartości fabryczne ustawień kolorów.

Funkcja	Opis
Automatyczne włączanie	<p>Sygnal Wybór opcji VGA umożliwia automatyczne włączanie projektora bezpośrednio po podłączeniu do niego sygnału VGA za pośrednictwem przewodu VGA.</p> <p>CEC Szczegóły znajdują się w sekcji "Używanie funkcji CEC" na stronie 32.</p> <p>Bezpośrednie zasilanie wł. Wybór opcji Wł. umożliwia włączanie projektora bezpośrednio po podłączeniu do niego przewodu zasilającego.</p>
	<p>Automatyczne wyłączenie Szczegóły znajdują się w sekcji "Konfiguracja Automatyczne wyłączenie" na stronie 47.</p> <p>Licznik uśpienia Szczegóły znajdują się w sekcji "Ustawienie Licznik uśpienia" na stronie 48.</p> <p>Oszcz. ener. Szczegółowe informacje można znaleźć w sekcji "Ustawienie Oszcz. ener." na stronie 48.</p>
Intel. ener.	<p>Ustawienia gotowości Szczegóły znajdują się w sekcji "Korzystanie z projektora w stanie gotowości" na stronie 33.</p>
Ponowne uruchomienie Smart	<p>Włączenie funkcji Włącz pozwala na natychmiastowe ponowne uruchomienie projektora w czasie 120 sekund od wyłączenia go. Po 120 sekundach, jeśli projektor nie zostanie ponownie uruchomiony, przejdzie bezpośrednio w stan gotowości.</p> <p> Uruchomienie tej funkcji może potrwać kilka chwil. Upewnij się, że projektor jest już włączony od co najmniej 4 minut. Jeśli projektor jest uruchamiany przy użyciu funkcji Ponowne uruchomienie Smart, funkcja ta może zostać uruchomiona od razu.</p> <p> Po wybraniu opcji Włącz funkcja Szybkie wł. zasilania zostanie automatycznie ustawiona na „Włącz”.</p>
	<p>Wybór opcji Włącz włącza funkcję i projektor nie rozpocznie chłodzenia po wyłączeniu. Wybór opcji Wyl. wyłącza funkcję i projektor rozpocznie normalne chłodzenie po wyłączeniu.</p> <p> Przy próbie ponownego uruchomienia projektora bezpośrednio po jego wyłączeniu, może on nie włączyć się i ponownie uruchomić wentylatory.</p> <p> Po wybraniu opcji Wyl. funkcja Ponowne uruchomienie Smart zostanie automatycznie wyłączona.</p>

	Funkcja	Opis
4. PODSTAWOWA menu	Ustawienia dźwięku	Szczegóły znajdują się w sekcji " Regulacja dźwięku " na stronie 33.
	Licznik prezentacji	Szczegóły znajdują się w sekcji " Ustawianie licznika prezentacji " na stronie 30.
	Wzorzec	Projektor może wyświetlić kilka wzorów testowych. Siatka jest pomocna w regulacji rozmiaru ekranu oraz ostrości i pozwala sprawdzić, czy wyświetlany obraz jest wolny od zakłóceń.
	Timer wygaszenia	Szczegóły znajdują się w sekcji " Ukrywanie obrazu " na stronie 31.
	Komunikat	Wybór opcji Wl. powoduje wyświetlenie aktualnych informacji na ekranie, gdy projektor wykrywa lub wyszukuje sygnał.
	Ekran powitalny	Umożliwia wybór ekranu wyświetlanego przy uruchomieniu projektora.
5. ZAAWANSOW menu	Ustawienia 3D	Szczegóły znajdują się w sekcji " W zależności od podłączonego urządzenia funkcja CEC może nie działać. " na stronie 32.
	Ustaw. HDMI	Szczegóły znajdują się w sekcji " Zmiana ustawień wejścia HDMI " na stronie 23.
	Ustawienia lampy	<p>Tryb lampy Szczegóły znajdują się w sekcji "Ustawienie Tryb lampy" na stronie 47.</p> <p>Resetuj czas lampy Zeruje licznik lampy po zamontowaniu nowej lampy. W celu wymiany lampy skontaktuj się z wykwalifikowanym personelem serwisowym.</p> <p>Czas lampy Patrz "Informacje dotyczące czasu użytkowania lampy" na stronie 47, aby dowiedzieć się jak liczony jest całkowity czas użytkowania lampy.</p>
	Ustawienia filtra	Szczegóły znajdują się w sekcji " Korzystanie z filtra przeciwkurzowego (akcesorium opcjonalne) " na stronie 45.
	DCR	<p>Włącza lub wyłącza funkcję DCR (Dynamic Contrast Ratio - dynamiczny współczynnik kontrastu). Wybór opcji Wl. włącza funkcję, a projektor automatycznie przełączy lampę między trybami lampy, zgodnie z wykrytym sygnałem wejściowym.</p> <p> Ta funkcja jest dostępna tylko dla taktowania komputera z sygnału wejściowego VGA lub HDMI.</p> <p> Po włączeniu opcji DCR częste przełączanie trybów lampy może prowadzić do zredukowania jej czasu eksploatacji i zwiększenia poziomu hałasu.</p>

Funkcja	Opis
5. ZAAWANSOW menu	<p>Wl. napisy zamkn. Aktywuje funkcję poprzez wybór Wl., gdy wybrany sygnał wejściowy zawiera napisy.</p> <ul style="list-style-type: none"> Napisy: Wyświetlanie na ekranie dialogów, narracji i efektów dźwiękowych programów telewizyjnych i wideo, które posiadają funkcję napisów zamkniętych (zwykle oznaczonych "NZ" w opisach telewizyjnych). <p> Funkcja ta jest dostępna tylko, jeśli wybrany jest sygnał Kompozytowe wideo, a format systemu to NTSC.</p> <p>Wersja napisów Aby oglądać napisy, wybierz NZ1, NZ2, NZ3 lub NZ4 (NZ1 wyświetla napisy w pierwszym języku danego obszaru).</p>
	<p>Przywraca wszystkie wartości ustawień fabrycznych.</p> <p> Pozostaną tylko następujące ustawienia: Korekcja trapezowa, Faza, Wielkość horyz., Obcięcie krawędzi, Język, Pozycja projektora, Tryb dużej wysokości, Ustawienia zabezpieczeń, Kod pilota, Synchronizacja 3D, Tryb filtra, Ustaw. HDMI.</p>
6. SYSTEM menu	<p>Język Pozwala ustawić język menu ekranowych. Szczegóły znajdują się w sekcji "Korzystanie z menu" na stronie 20.</p>
	<p>Położenie projektora Szczegóły znajdują się w sekcji "Wybór miejsca" na stronie 10.</p>
	<p>Menu ustawień Menu czasu wyświetlania Ustawienie czasu, przez jaki menu ekranowe pozostaje aktywne po ostatnim naciśnięciu przycisku. Dostępny zakres czasu to 5 do 30 sekund w 5-sekundowych odstępach.</p> <p>Położenie menu Reguluje położenie menu ekranowego (OSD).</p>
	<p>Tryb dużej wysokości Tryb używany do pracy w obszarach o dużej wysokości. Szczegóły znajdują się w sekcji "Obsługa na dużych wysokościach" na stronie 31.</p>
	<p>Szybkie autowyszukiwanie Szczegóły znajdują się w sekcji "Przełączanie sygnałów wejściowych" na stronie 23.</p>
	<p>Ustawienia zabezpieczeń Szczegóły znajdują się w sekcji "Korzystanie z funkcji hasła" na stronie 21.</p>
	<p>Blokada klawiszy panelu Szczegóły znajdują się w sekcji "Blokada przycisków sterowania" na stronie 31.</p>
	<p>Kod pilota Szczegóły znajdują się w sekcji "Kod pilota" na stronie 8.</p> <p>Baud Rate (Prędkość transmisji) Wybiera prędkość transmisji identyczną z Twoim komputerem, aby umożliwić połączenie projektora przy użyciu odpowiedniego kabla RS232 oraz sterować projektorem przy użyciu poleceń RS232.</p>

Funkcja	Opis
7. INFORMACJE menu	<p>Źródło Pokazuje obecne źródło sygnału.</p> <p>Tryb koloru Wyświetlanie wybranego trybu w menu OBRAZ.</p> <p>Rozdzielczość Pokazuje naturalną rozdzielczość sygnału wejściowego.</p> <p>System kolorów Pokazuje format systemu wejściowego.</p> <p>Wersja oprogramowania Wyświetla wersję zainstalowanego oprogramowania sprzętowego.</p> <p>3X Fast Input Pokazuje, czy funkcja jest włączona, czy nie.</p> <p>S/N Wyświetla numer seryjny tego projektora.</p>

Jak dbać o projektor

Obiektwy i/lub filtr (opcjonalne akcesorium) należy regularnie czyścić.

Nigdy nie usuwaj żadnych części projektora. W przypadku, gdy konieczna będzie wymiana którejkolwiek części projektora, skontaktuj się ze sprzedawcą.

Czyszczenie obiektwywu

Obiektwy należy czyścić zawsze, gdy pojawią się na nim drobiny kurzu i zabrudzenia.

- Do usuwania zanieczyszczeń użyj sprężonego powietrza.
- Jeśli pojawi się brud lub smar, użyj papieru do obiektwów lub delikatnie przetrzyj obiektwy miękkim materiałem, zwilżonym środkiem do czyszczenia obiektwów.

PRZESTROGA

Nigdy nie przecieraj obiektwy szorstkim materiałem.

Czyszczenie obudowy projektora

Przed oczyszczeniem obudowy wyłącz projektor z użyciem procedury wyłączenia opisanej w sekcji "[Wyłączanie projektora](#)" na stronie 34 i odłącz przewód zasilający.

- Aby usunąć zabrudzenia i kurz, przetrzyj obudowę miękką szmatką nie zostawiającą włókien.
- W celu usunięcia opornych zabrudzeń lub plam zwilż miękki materiał wodą i detergentem o neutralnym pH. Następnie przetrzyj obudowę.

PRZESTROGA

Nie używaj wosku, alkoholu, benzenu, rozpuszczalnika lub innych detergentów chemicznych. Mogą one uszkodzić obudowę.

Przechowywanie projektora

W razie konieczności przechowywania projektora przez dłuższy czas, należy postępować zgodnie z poniższymi instrukcjami:

- Dopilnuj, by temperatura i wilgotność w miejscu przechowywania mieściły się w zakresie zalecanym dla projektora. Odwołaj się do sekcji "[Dane techniczne](#)" na stronie 51 lub zapytaj sprzedawcę o zakres.
- Schowaj stopkę regulatora.
- Wyjmij baterię z pilota.
- Zapakuj projektor do oryginalnego lub podobnego opakowania.

Transport projektora

Zalecane jest transportowanie projektora w oryginalnym lub podobnym opakowaniu.

Korzystanie z filtra przeciwkurzowego (akcesorium opcjonalne)

PRZESTROGA

- Po zamontowaniu filtra przeciwkurzowego należy pamiętać o czyszczeniu go co 100 godzin.
- Przed zamontowaniem lub zdemontowaniem filtra należy pamiętać o wyłączeniu projektora i jego odłączeniu od źródła zasilania.
- Jeśli projektor jest zamontowany na suficie lub nie ma do niego łatwego dostępu, należy zwrócić szczególną uwagę na bezpieczeństwo osoby dokonującej wymiany filtra przeciwkurzowego.

Zakładanie filtra przeciwkurzowego

1. Należy pamiętać o wyłączeniu projektora i jego odłączeniu od źródła zasilania.
2. Należy zamontować filtr, wyrównując go i wkładając go do szczelin w projektorze w kierunku zgodnym ze strzałkami wskazującymi w prawo.
3. Dokręć śrubę, którą zamocowany jest filtr przeciwkurzowy.

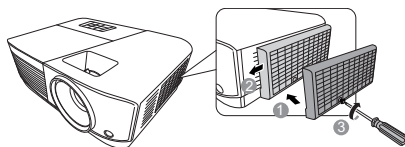

Pierwsza instalacja:

4. Otwórz menu ekranowe i przejdź do menu **ZAAWANSOWANA > Ustawienia filtra**.
5. Naciśnij **Enter (Wprowadź)**, aby wyświetlić ekran **Ustawienia filtra**.
6. Wyróżnij **Tryb filtra** i naciśnij **◀/▶**, aby wybrać **Wl.**. Licznik czasu filtra zacznie odliczanie.

⚠ Dla opcji Tryb filtra należy wybrać parametr **Wl.** wyłącznie w przypadku, gdy projektor jest używany po prawidłowym założeniu filtra przeciwkurzowego (opcjonalne akcesorium). Niezastosowanie się do powyższego punktu może powodować skrócenie czasu eksploatacji lampy.

Uzyskiwanie informacji o czasie pracy filtra

1. Otwórz menu ekranowe i przejdź do menu **ZAAWANSOWANA > Ustawienia filtra**.
2. Naciśnij **Enter (Wprowadź)**. Zostanie wyświetlony ekran **Ustawienia filtra**.
3. W menu pojawi się informacja **Czas filtra**.

Czyszczenie filtra przeciwkurzowego

1. Należy pamiętać o wyłączeniu projektora i jego odłączeniu od źródła zasilania.
2. Poluzować śrubę, którą zamocowany jest filtr przeciwkurzowy.
3. Za pomocą niewielkiego odkurzacza lub miękkiej szczoteczki usuń kurz z filtra.
4. Ponownie zamontuj filtr przeciwkurzowy.

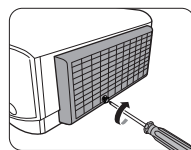
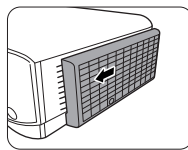
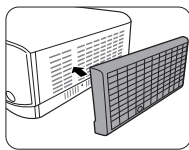
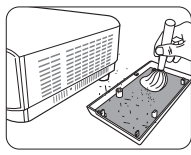
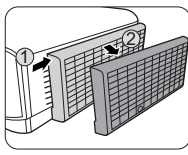
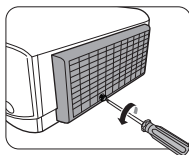

Zerowanie licznika filtra

5. Otwórz menu ekranowe i przejdź do menu **ZAAWANSOWANA > Ustawienia filtra**.
6. Naciśnij **Enter (Wprowadź)**, aby wyświetlić ekran **Ustawienia filtra**.

7. Wyróżnij **Resetuj godzinę filtra** i naciśnij **Enter (Wprowadź)**. Pojawi się komunikat ostrzegawczy z pytaniem czy licznik filtra ma być wyzerowany.
8. Wyróżnij **Resetuj** i naciśnij **Enter (Wprowadź)**.

PRZESTROGA

W przypadku użycia projektora z wyjętym filtrem przeciwkurzowym należy pamiętać o ustawieniu dla opcji Tryb filtra parametru Wyl. w menu ZAAWANSOWANA > Ustawienia filtra. Wybór parametru Tryb filtra dla opcji Wyl. nie powoduje wyzerowania licznika filtra. Licznik będzie w dalszym ciągu rejestrował czas użycia filtra po jego ponownym zamontowaniu w projektorze i wybraniu dla opcji Tryb filtra parametru Wl..

Informacje dotyczące lampy

Informacje dotyczące czasu użytkowania lampy

Gdy projektor działa, czas (w godzinach) użytkowania lampy jest automatycznie obliczany przez wbudowany zegar.

Aby uzyskać informacje o czasie użytkowania lampy:

1. Otwórz menu ekranowe i przejdź do menu ZAAWANSOWANA > Ustawienia lampy.
2. Naciśnij **Enter (Wprowadź)**, co spowoduje wyświetlenie ekranu Ustawienia lampy.
3. W menu pojawi się informacja **Lamp Hours**.
4. Aby wyjść z menu ekranowego, naciśnij przycisk **Exit (Zakończ)**.

Przedłużanie trwałości lampy

Lampa jest materiałem eksploatacyjnym. Aby przedłużyć okres użytkowania lampy, można przeprowadzić następujące regulacje za pomocą menu ekranowego.

Ustawienie Tryb lampy

Ustawienie projektora na tryb **Eco/Dynamic Eco/SuperEko** zmniejsza hałas systemu oraz zużycie energii i wydłuża czas działania lampy.

Tryb lampy	Opis
Normalny	Zapewnia pełną jasność lampy.
Eco	Zmniejsza zużycie energii o 30% i obniża jasność w celu wydłużenia czasu działania lampy i ograniczenia szumu wentylatora.
Dynamic Eco	Zmniejsza zużycie energii o maksymalnie 70% w zależności od poziomu jasności treści.
SuperEko	Zmniejsza zużycie energii o 70% i obniża jasność w celu wydłużenia czasu działania lampy i ograniczenia szumu wentylatora.

 Nie zaleca się używania trybu SuperEko przez długi czas.

Aby ustawić tryb lampy, przejdź do menu ZAAWANSOWANA > Ustawienia lampy > Tryb lampy i naciśnij ◀/▶, aby dokonać wyboru. Lub można nacisnąć **Eco Mode (Tryb Eco)** na pilocie, aby dokonać wyboru.

Konfiguracja Automatyczne wyłączenie

Ta funkcja umożliwia automatyczne wyłączenie się projektora po określonym czasie, jeśli nie zostanie wykryte źródło sygnału wejściowego. Pozwala to na oszczędzanie lampy.

1. Otwórz menu ekranowe i przejdź do menu **ZARZĄDZANIE ENERGIA** > **Intel. ener.**.
2. Naciśnij **Enter (Wprowadź)**, co spowoduje wyświetlenie ekranu **Intel. ener.**.
3. Wyróżnij **Automatyczne wyłączenie** i naciśnij **◀/▶**.
4. Jeśli zapisane okresy nie są odpowiednie dla Twoich potrzeb, wybierz **Wyl.**. Projektor wtedy nie będzie wyłączał się automatycznie po określonym czasie.

Ustawienie Licznik uśpienia

Ta funkcja umożliwia automatyczne wyłączenie się projektora po określonym czasie, co pozwala na oszczędzanie lampy.

1. Otwórz menu ekranowe i przejdź do menu **ZARZĄDZANIE ENERGIA** > **Intel. ener.**.
2. Naciśnij **Enter (Wprowadź)**, co spowoduje wyświetlenie ekranu **Intel. ener.**.
3. Wyróżnij **Licznik uśpienia** i naciśnij **◀/▶**.
4. Jeśli zapisane okresy nie są odpowiednie dla prezentacji, wybierz **Wyl.**. Projektor wtedy nie będzie wyłączał się automatycznie po określonym czasie.

Ustawienie Oszcz. ener.

Projektor obniża zużycie energii w celu zapobiegania niepotrzebnemu zużyciu lampy, gdy w ciągu 5 minut nie zostanie wykryte źródło wejściowe. Możesz także włączyć opcję automatycznego wyłączenia po upływie określonego czasu.

1. Otwórz menu ekranowe i przejdź do menu **ZARZĄDZANIE ENERGIA** > **Intel. ener.**.
2. Naciśnij **Enter (Wprowadź)**, co spowoduje wyświetlenie ekranu **Intel. ener.**.
3. Wyróżnij **Oszcz. ener.** i naciśnij **◀/▶**.
4. Po wybraniu opcji **Włącz**, moc projektora zostanie zmieniona na tryb **Eco** po upływie 5 minut, podczas których nie zostanie wykryty żaden sygnał.



Moc lampy zostanie zmieniona na tryb **SuperEco** po upływie 20 minut, podczas których nie zostanie wykryty żaden sygnał.



Czas wymiany lampy

Należy zamontować nową lampę lub skontaktować się ze sprzedawcą, gdy zaświeci się **Kontrolka lampy**. Stara lampa może powodować nieprawidłowe działanie projektora, a w niektórych przypadkach może nawet wybuchnąć.



⚠ PRZESTROGA

W przypadku nadmiernej temperatury lampy świecą kontrolki Kontrolka lampy i Kontrolka temperatury. Wyłącz zasilanie i odczekaj 45 minut na ostygnięcie projektora. Jeśli po włączeniu zasilania kontrolka Kontrolka lampy lub Kontrolka temperatury świeci nadal, skontaktuj się ze sprzedawcą. Szczegółowe informacje można znaleźć w sekcji "**Kontrolki**" na stronie 49.

Wymiana lampy

- ⚠ Wyłącz projektor i odłącz go od gniazda sieciowego. W celu przeprowadzenia wymiany lampy skontaktuj się z wykwalifikowanym personelem serwisowym.

Kontrolki

Jasne			Stan i opis
			
Stany zasilania			
Niebieski Miga	Wyl.	Wyl.	Stan gotowości
Niebieski	Wyl.	Wyl.	Uruchamianie
Niebieski	Wyl.	Wyl.	Normalna praca
Niebieski Miga	Wyl.	Wyl.	Normalne chłodzenie podczas wyłączenia (3 sekundy)
Czerwona	Wyl.	Wyl.	Pobieranie
Niebieski	Niebieski	Niebieski	Wypalanie wyłączone
Stany lampy			
Niebieski Miga	Wyl.	Czerwona	Chłodzenie po błędzie pierwszego uruchomienia lampy (60 sekund)
Wyl.	Wyl.	Czerwona	Błąd lampy podczas normalnej pracy (30 sekund)
Niebieski	Wyl.	Czerwona	Nieudane uruchomienie CW (30 sekund)
Stany temperatury			
Wyl.	Czerwona	Wyl.	Błąd wentylatora 1 (rzeczywista prędkość wentylatora wykracza o $\pm 25\%$ poza żadaną prędkość)
Wyl.	Czerwona	Czerwona	Błąd wentylatora 2 (rzeczywista prędkość wentylatora wykracza o $\pm 25\%$ poza żadaną prędkość)
Wyl.	Czerwona	Niebieski	Błąd wentylatora 3 (rzeczywista prędkość wentylatora wykracza o $\pm 25\%$ poza żadaną prędkość)
Wyl.	Czerwona	Fioletowy	Błąd wentylatora 4 (rzeczywista prędkość wentylatora wykracza o $\pm 25\%$ poza żadaną prędkość)
Czerwona	Czerwona	Czerwona	Błąd otwarcia czujnika termicznego 1 (dioda zdalna w stanie otwartego obwodu.)
Czerwona	Czerwona	Niebieski	Błąd otwarcia czujnika termicznego 2 (dioda zdalna w stanie otwartego obwodu.)
Niebieski	Czerwona	Czerwona	Błąd zwarcia czujnika termicznego 1 (dioda zdalna w stanie zwarcia.)
Wyl.	Czerwona	Niebieski	Błąd zwarcia czujnika termicznego 2 (dioda zdalna w stanie zwarcia.)
Fioletowy	Czerwona	Czerwona	Błąd temperatury 1 (temperatura poza ograniczeniem)
Fioletowy	Czerwona	Niebieski	Błąd temperatury 2 (temperatura poza ograniczeniem)
Wyl.	Niebieski	Czerwona	Błąd połączenia wentylatora IC #1 I2C

Rozwiązywanie problemów

① Projektor się nie włącza.

Przyczyna	Rozwiązanie
Przewód zasilający nie dostarcza prądu.	Podłącz jeden koniec przewodu zasilania do wejścia zasilania AC projektora, a drugi koniec do gniazdka zasilania. Jeśli gniazdko ma włącznik, upewnij się, że jest włączony.
Próba ponownego włączenia projektora w czasie procesu ochładzania.	Czekaj, aż proces ochładzania dobiegnie końca.

① Brak obrazu

Przyczyna	Rozwiązanie
Źródło wideo nie jest włączone lub podłączone poprawnie.	Włącz źródło sygnału wideo i upewnij się, czy przewody zostały podłączone prawidłowo.
Projektor nie jest prawidłowo podłączony do urządzenia źródłowego.	Sprawdź połączenia.
Sygnal wejściowy został nieprawidłowo wybrany.	Wybierz prawidłowy sygnał wejściowy przyciskiem Source (Źródło) na projektorze lub pilocie.

① Rozmyty obraz

Przyczyna	Rozwiązanie
Ostrość obiektywu projekcyjnego nie została prawidłowo ustawiona.	Wyreguluj ostrość za pomocą pierścienia ostrości.
Projektor jest ustawiony nieprawidłowo względem ekranu.	Zmień kąt ustawienia projektora względem ekranu i wysokość ustawienia projektora (w razie konieczności).

① Pilot nie działa

Przyczyna	Rozwiązanie
Wyczerpana bateria.	Wymień baterię na nową.
Między pilotem i projektorem znajduje się jakaś przeszkoda.	Usuń przeszkodę.
Projektor znajduje się za daleko.	Stań w odległości do 8 metrów (26 stóp) od projektora.
Kod pilota w projektorze i kod pilota w pilocie są niezgodne.	Dostosuj kod pilota.

Dane techniczne

Wymiary

294 mm (szer.) x 110 mm (wys.) x 218 mm (gł.) (bez wystających części)

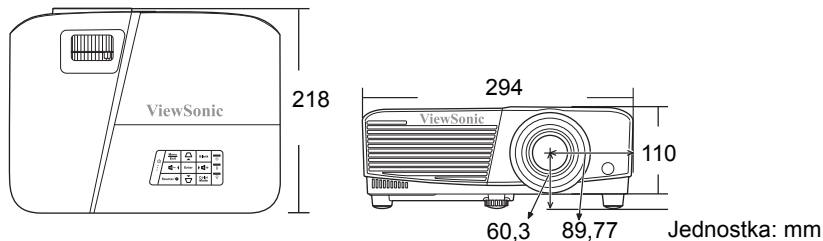

Montaż pod sufitem

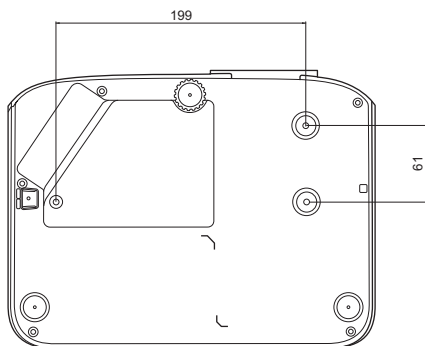

⊙ Śruby do montażu pod sufitem:
M4 x 8 (Maks. L = 8 mm)

Jednostka: mm

Sterowanie w podczerwieni – tabela

Przycisk	Format	Bajt1	Bajt2	Bajt3	Bajt4
PgDn	NEC	X3	F4	05	FA
PgUp	NEC	X3	F4	06	F9
BLANK (Pusty)	NEC	X3	F4	07	F8
Autom. synchronizacja	NEC	X3	F4	08	F7
W górę	NEC	X3	F4	0B	F4
W dół	NEC	X3	F4	0C	F3
W lewo	NEC	X3	F4	0E	F1
Prawo	NEC	X3	F4	0F	F0
Tryb koloru	NEC	X3	F4	10	EF
Wprowadź	NEC	X3	F4	15	EA
Zakończ	NEC	X3	F4	28	D7
D. ECO (Tryb Eco)	NEC	X3	F4	2B	D4
Menu	NEC	X3	F4	30	CF
Źródło	NEC	X3	F4	40	BF
Wzorzec	NEC	X3	F4	55	AA
HDMI	NEC	X3	F4	58	A7
Głośność+	NEC	X3	F4	82	7D
Głośność-	NEC	X3	F4	83	7C
VGA1	NEC	X3	F4	41	be
Zasilanie wł.	NEC	X3	F4	4F	A0
Wyłączenie	NEC	X3	F4	4E	A1
Informacje	NEC	X3	F4	97	68
Zoom +	NEC	X3	F4	67	98
Zoom -	NEC	X3	F4	68	97
VIDEO	NEC	X3	F4	9F	60
MUTE (WYCISZ)	NEC	X3	F4	14	EB
ASPECT (FORMAT)	NEC	83	F4	13	EC
FREEZE (ZABLOKUJ)	NEC	X3	F4	03	FC

Kod adresu

Kod 1	83F4
Kod 2	93F4
Kod 3	A3F4
Kod 4	B3F4
Kod 5	C3F4
Kod 6	D3F4
Kod 7	E3F4
Kod 8	F3F4

Komendy RS232 – tabela

<Przypisanie pinów do tych dwóch końców>

Pin	Opis	Pin	Opis
1	NC	2	RX
3	TX	4	NC
5	GND	6	NC
7	RTSZ	8	CTSZ
9	NC		

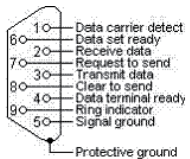

<Interfejs>

Protokół RS-232	
Prędkość transmisji	115200 b/s (domyślna)
Pasmo danych	8 bit
Kontrola parzystości	Brak
Bit stopu	1 bit
Kontrola przepływu	Brak

<Komendy RS232 – tabela>

Funkcja	Stan	Akcja	cmd
Moc	Zapis	Włączenie	0x06 0x14 0x00 0x04 0x00 0x34 0x11 0x00 0x00 0x5D
		Wyłączenie	0x06 0x14 0x00 0x04 0x00 0x34 0x11 0x01 0x00 0x5E
	Odczyt	Stan zasilania (wt./wyt.)	0x07 0x14 0x00 0x05 0x00 0x34 0x00 0x00 0x11 0x00 0x5E
Resetuj wszystkie ustawienia		Wykonaj	0x06 0x14 0x00 0x04 0x00 0x34 0x11 0x02 0x00 0x5F
Resetuj ustawienia kolorów		Wykonaj	0x06 0x14 0x00 0x04 0x00 0x34 0x11 0x2A 0x00 0x87
Ekran powitalny	Zapis	Ekran powitalny – czarny	0x06 0x14 0x00 0x04 0x00 0x34 0x11 0x0A 0x00 0x67
		Ekran powitalny – niebieski	0x06 0x14 0x00 0x04 0x00 0x34 0x11 0x0A 0x01 0x68
		Ekran powitalny ViewSonic	0x06 0x14 0x00 0x04 0x00 0x34 0x11 0x0A 0x02 0x69
		Ekran powitalny – wyt.	0x06 0x14 0x00 0x04 0x00 0x34 0x11 0x0A 0x04 0x6B
	Odczyt	Ekran powitalny – stan	0x07 0x14 0x00 0x05 0x00 0x34 0x00 0x00 0x11 0x0A 0x68
Szybkie wyt. zasilania	Zapis	Funkcja Szybkie wyt. zasilania jest Wyt.	0x06 0x14 0x00 0x04 0x00 0x34 0x11 0x0B 0x00 0x68
		Funkcja Szybkie wyt. zasilania jest Wł.	0x06 0x14 0x00 0x04 0x00 0x34 0x11 0x0B 0x01 0x69
	Odczyt	Stan funkcji szybkiego wyt. zasilania	0x07 0x14 0x00 0x05 0x00 0x34 0x00 0x00 0x11 0x0B 0x69
Tryb dużej wysokości	Zapis	Tryb dużej wysokości – wyłączony	0x06 0x14 0x00 0x04 0x00 0x34 0x11 0x0C 0x00 0x69
		Tryb dużej wysokości – włączony	0x06 0x14 0x00 0x04 0x00 0x34 0x11 0x0C 0x01 0x6A
	Odczyt	Tryb dużej wysokości – stan	0x07 0x14 0x00 0x05 0x00 0x34 0x00 0x00 0x11 0x0C 0x6A
Tryb lampy	Zapis	Normalna	0x06 0x14 0x00 0x04 0x00 0x34 0x11 0x10 0x00 0x6D
		Eco	0x06 0x14 0x00 0x04 0x00 0x34 0x11 0x10 0x01 0x6E
		Dynamic Eco	0x06 0x14 0x00 0x04 0x00 0x34 0x11 0x10 0x02 0x6F
		SuperEco	0x06 0x14 0x00 0x04 0x00 0x34 0x11 0x10 0x03 0x70
	Odczyt	Tryb lampy – stan	0x07 0x14 0x00 0x05 0x00 0x34 0x00 0x00 0x11 0x10 0x6E

Wiadomość	Zapis	Wyłączenie komunikatu	0x06 0x14 0x00 0x04 0x00 0x34 0x11 0x27 0x00 0x84
		Włączenie komunikatu	0x06 0x14 0x00 0x04 0x00 0x34 0x11 0x27 0x01 0x85
	Odczyt	Stan komunikatu	0x07 0x14 0x00 0x05 0x00 0x34 0x00 0x00 0x11 0x27 0x85
Położenie projektora	Zapis	Przód – stół	0x06 0x14 0x00 0x04 0x00 0x34 0x12 0x00 0x00 0x5E
		Tył – stół	0x06 0x14 0x00 0x04 0x00 0x34 0x12 0x00 0x01 0x5F
		Tył – sufit	0x06 0x14 0x00 0x04 0x00 0x34 0x12 0x00 0x02 0x60
		Przód – sufit	0x06 0x14 0x00 0x04 0x00 0x34 0x12 0x00 0x03 0x61
	Odczyt	Stan pozycji projektora	0x07 0x14 0x00 0x05 0x00 0x34 0x00 0x00 0x12 0x00 0x5F
Synchronizacja 3D	Zapis	OFF (Wył.)	0x06 0x14 0x00 0x04 0x00 0x34 0x12 0x20 0x00 0x7E
		Automatyczny	0x06 0x14 0x00 0x04 0x00 0x34 0x12 0x20 0x01 0x7F
		Ramka sekwen.	0x06 0x14 0x00 0x04 0x00 0x34 0x12 0x20 0x02 0x80
		Pakowanie ramek	0x06 0x14 0x00 0x04 0x00 0x34 0x12 0x20 0x03 0x81
		Góra-dół	0x06 0x14 0x00 0x04 0x00 0x34 0x12 0x20 0x04 0x82
		Obok siebie	0x06 0x14 0x00 0x04 0x00 0x34 0x12 0x20 0x05 0x83
	Odczyt	Stan synchronizacji 3D	0x07 0x14 0x00 0x05 0x00 0x34 0x00 0x00 0x12 0x20 0x7F
Odw. synch. 3D	Zapis	Wył.	0x06 0x14 0x00 0x04 0x00 0x34 0x12 0x21 0x00 0x7F
		Wł.	0x06 0x14 0x00 0x04 0x00 0x34 0x12 0x21 0x01 0x80
	Odczyt	Odwrończenie synchronizacji 3D – stan	0x07 0x14 0x00 0x05 0x00 0x34 0x00 0x00 0x12 0x21 0x80
Kontrast	Zapis	Zmniejszenie kontrastu	0x06 0x14 0x00 0x04 0x00 0x34 0x12 0x02 0x00 0x60
		Zwiększenie kontrastu	0x06 0x14 0x00 0x04 0x00 0x34 0x12 0x02 0x01 0x61
	Odczyt	Współczynnik kontrastu	0x07 0x14 0x00 0x05 0x00 0x34 0x00 0x00 0x12 0x02 0x61
Jasność	Zapis	Zmniejszenie jasności	0x06 0x14 0x00 0x04 0x00 0x34 0x12 0x03 0x00 0x61
		Zwiększenie jasności	0x06 0x14 0x00 0x04 0x00 0x34 0x12 0x03 0x01 0x62
	Odczyt	Jasność	0x07 0x14 0x00 0x05 0x00 0x34 0x00 0x00 0x12 0x03 0x62

Format obrazu	Zapis	Format obrazu – auto	0x06 0x14 0x00 0x04 0x00 0x34 0x12 0x04 0x00 0x62
		Format obrazu 4:3	0x06 0x14 0x00 0x04 0x00 0x34 0x12 0x04 0x02 0x64
		Format obrazu 16:9	0x06 0x14 0x00 0x04 0x00 0x34 0x12 0x04 0x03 0x65
		Format obrazu 16:10	0x06 0x14 0x00 0x04 0x00 0x34 0x12 0x04 0x04 0x66
		Format obrazu – anamorficzny	0x06 0x14 0x00 0x04 0x00 0x34 0x12 0x04 0x05 0x67
		Format obrazu 2,35:1	0x06 0x14 0x00 0x04 0x00 0x34 0x12 0x04 0x07 0x69
		Format obrazu – panorama	0x06 0x14 0x00 0x04 0x00 0x34 0x12 0x04 0x08 0x6A
	Odczyt	Format obrazu	0x07 0x14 0x00 0x05 0x00 0x34 0x00 0x00 0x12 0x04 0x63
Regulacja automatyczna	Wykonaj		0x06 0x14 0x00 0x04 0x00 0x34 0x12 0x05 0x00 0x63
Pozycja w poziomie	Zapis	Pozycja w poziomie – przesunięcie w prawo	0x06 0x14 0x00 0x04 0x00 0x34 0x12 0x06 0x01 0x65
		Pozycja w poziomie – przesunięcie w lewo	0x06 0x14 0x00 0x04 0x00 0x34 0x12 0x06 0x00 0x64
	Odczyt	Pozycja w poziomie	0x07 0x14 0x00 0x05 0x00 0x34 0x00 0x00 0x12 0x06 0x65
Pozycja w pionie	Zapis	Pozycja w pionie – przesunięcie w górę	0x06 0x14 0x00 0x04 0x00 0x34 0x12 0x07 0x00 0x65
		Pozycja w pionie – przesunięcie w dół	0x06 0x14 0x00 0x04 0x00 0x34 0x12 0x07 0x01 0x66
	Odczyt	Odczyt pozycji w pionie	0x07 0x14 0x00 0x05 0x00 0x34 0x00 0x00 0x12 0x07 0x66
Temperatura kolorów	Zapis	Temperatura kolorów – ciepła	0x06 0x14 0x00 0x04 0x00 0x34 0x12 0x08 0x00 0x66
		Temperatura kolorów – normalna	0x06 0x14 0x00 0x04 0x00 0x34 0x12 0x08 0x01 0x67
		Temperatura kolorów – zimna	0x06 0x14 0x00 0x04 0x00 0x34 0x12 0x08 0x03 0x69
	Odczyt	Temperatura kolorów – stan	0x07 0x14 0x00 0x05 0x00 0x34 0x00 0x00 0x12 0x08 0x67
Pusty	Zapis	Puste – wł.	0x06 0x14 0x00 0x04 0x00 0x34 0x12 0x09 0x01 0x68
		Puste – wył.	0x06 0x14 0x00 0x04 0x00 0x34 0x12 0x09 0x00 0x67
	Odczyt	Puste – stan	0x07 0x14 0x00 0x05 0x00 0x34 0x00 0x00 0x12 0x09 0x68

Trapez – w pionie	Zapis	Zmniejszenie	0x06 0x14 0x00 0x04 0x00 0x34 0x12 0x0A 0x00 0x68
		Zwiększenie	0x06 0x14 0x00 0x04 0x00 0x34 0x12 0x0A 0x01 0x69
	Odczyt	Trapez – stan	0x07 0x14 0x00 0x05 0x00 0x34 0x00 0x00 0x12 0x0A 0x69
Tryb koloru	Zapis	Najjaśniejszy	0x06 0x14 0x00 0x04 0x00 0x34 0x12 0x0B 0x00 0x69
		Film	0x06 0x14 0x00 0x04 0x00 0x34 0x12 0x0B 0x01 0x6A
		Zdjęcie	0x06 0x14 0x00 0x04 0x00 0x34 0x12 0x0B 0x13 0x7C
		Standardowy	0x06 0x14 0x00 0x04 0x00 0x34 0x12 0x0B 0x04 0x6D
		Prezentacja	0x06 0x14 0x00 0x04 0x00 0x34 0x12 0x0B 0x14 0x7D
	Odczyt	Tryb standardowy – stan	0x07 0x14 0x00 0x05 0x00 0x34 0x00 0x00 0x12 0x0B 0x6A
Kolor podstawowy	Zapis	Kolor podstawowy R	0x06 0x14 0x00 0x04 0x00 0x34 0x12 0x10 0x00 0x6E
		Kolor podstawowy G	0x06 0x14 0x00 0x04 0x00 0x34 0x12 0x10 0x01 0x6F
		Kolor podstawowy B	0x06 0x14 0x00 0x04 0x00 0x34 0x12 0x10 0x02 0x70
		Kolor podstawowy C	0x06 0x14 0x00 0x04 0x00 0x34 0x12 0x10 0x03 0x71
		Kolor podstawowy M	0x06 0x14 0x00 0x04 0x00 0x34 0x12 0x10 0x04 0x72
		Kolor podstawowy Y	0x06 0x14 0x00 0x04 0x00 0x34 0x12 0x10 0x05 0x73
	Odczyt	Kolor podstawowy – stan	0x07 0x14 0x00 0x05 0x00 0x34 0x00 0x00 0x12 0x10 0x6F
Barwa	Zapis	Barwa – zmniejszenie	0x06 0x14 0x00 0x04 0x00 0x34 0x12 0x11 0x00 0x6F
		Barwa – zwiększenie	0x06 0x14 0x00 0x04 0x00 0x34 0x12 0x11 0x01 0x70
	Odczyt	Barwa	0x07 0x14 0x00 0x05 0x00 0x34 0x00 0x00 0x12 0x11 0x70
Nasylenie	Zapis	Nasylenie – zmniejszenie	0x06 0x14 0x00 0x04 0x00 0x34 0x12 0x12 0x00 0x70
		Nasylenie – zwiększenie	0x06 0x14 0x00 0x04 0x00 0x34 0x12 0x12 0x01 0x71
	Odczyt	Nasylenie	0x07 0x14 0x00 0x05 0x00 0x34 0x00 0x00 0x12 0x12 0x71
Wzmocnienie	Zapis	Zmniejszenie wzmocnienia	0x06 0x14 0x00 0x04 0x00 0x34 0x12 0x13 0x00 0x71
		Zwiększenie wzmocnienia	0x06 0x14 0x00 0x04 0x00 0x34 0x12 0x13 0x01 0x72
	Odczyt	Wzmocnienie	0x07 0x14 0x00 0x05 0x00 0x34 0x00 0x00 0x12 0x13 0x72

Zamrożenie	Zapis	Zamrożenie wł.	0x06 0x14 0x00 0x04 0x00 0x34 0x13 0x00 0x01 0x60
		Zamrożenie wył.	0x06 0x14 0x00 0x04 0x00 0x34 0x13 0x00 0x00 0x5F
	Odczyt	Stan zamrożenia	0x07 0x14 0x00 0x05 0x00 0x34 0x00 0x00 0x13 0x00 0x60
Źródło wejściowe	Zapis	Źródło wejściowe VGA	0x06 0x14 0x00 0x04 0x00 0x34 0x13 0x01 0x00 0x60
		Źródło wejściowe VGA2	0x06 0x14 0x00 0x04 0x00 0x34 0x13 0x01 0x08 0x68
		Źródło wejściowe HDMI	0x06 0x14 0x00 0x04 0x00 0x34 0x13 0x01 0x03 0x63
		Źródło wejściowe kompozytowe	0x06 0x14 0x00 0x04 0x00 0x34 0x13 0x01 0x05 0x65
	Odczyt	Źródło	0x07 0x14 0x00 0x05 0x00 0x34 0x00 0x00 0x13 0x01 0x61
Szybkie autowyszukiwanie	Zapis	Szybkie autowyszukiwanie – włączone	0x06 0x14 0x00 0x04 0x00 0x34 0x13 0x02 0x01 0x62
		Szybkie autowyszukiwanie – wyłączone	0x06 0x14 0x00 0x04 0x00 0x34 0x13 0x02 0x00 0x61
	Odczyt	Szybkie autowyszukiwanie – stan	0x07 0x14 0x00 0x05 0x00 0x34 0x00 0x00 0x13 0x02 0x62
Wycisz	Zapis	Wyciszenie włączone	0x06 0x14 0x00 0x04 0x00 0x34 0x14 0x00 0x01 0x61
		Wyciszenie wyłączone	0x06 0x14 0x00 0x04 0x00 0x34 0x14 0x00 0x00 0x60
	Odczyt	Wyciszenie – stan	0x07 0x14 0x00 0x05 0x00 0x34 0x00 0x00 0x14 0x00 0x61
Głośność	Zapis	Zwiększenie głośności	0x06 0x14 0x00 0x04 0x00 0x34 0x14 0x01 0x00 0x61
		Zmniejszenie głośności	0x06 0x14 0x00 0x04 0x00 0x34 0x14 0x02 0x00 0x62
	Odczyt	Głośność	0x07 0x14 0x00 0x05 0x00 0x34 0x00 0x00 0x14 0x03 0x64

Język	Zapis	ENGLISH	0x06 0x14 0x00 0x04 0x00 0x34 0x15 0x00 0x00 0x61
		FRANÇAIS	0x06 0x14 0x00 0x04 0x00 0x34 0x15 0x00 0x01 0x62
		DEUTSCH	0x06 0x14 0x00 0x04 0x00 0x34 0x15 0x00 0x02 0x63
		ITALIANO	0x06 0x14 0x00 0x04 0x00 0x34 0x15 0x00 0x03 0x64
		ESPAÑOL	0x06 0x14 0x00 0x04 0x00 0x34 0x15 0x00 0x04 0x65
		РУССКИЙ	0x06 0x14 0x00 0x04 0x00 0x34 0x15 0x00 0x05 0x66
		繁體中文	0x06 0x14 0x00 0x04 0x00 0x34 0x15 0x00 0x06 0x67
		简体中文	0x06 0x14 0x00 0x04 0x00 0x34 0x15 0x00 0x07 0x68
		日本語	0x06 0x14 0x00 0x04 0x00 0x34 0x15 0x00 0x08 0x69
		한국어	0x06 0x14 0x00 0x04 0x00 0x34 0x15 0x00 0x09 0x6A
		Svenska	0x06 0x14 0x00 0x04 0x00 0x34 0x15 0x00 0x0a 0x6B
		Nederlands	0x06 0x14 0x00 0x04 0x00 0x34 0x15 0x00 0x0b 0x6C
		Türkçe	0x06 0x14 0x00 0x04 0x00 0x34 0x15 0x00 0x0c 0x6D
		Čeština	0x06 0x14 0x00 0x04 0x00 0x34 0x15 0x00 0x0d 0x6E
		Português	0x06 0x14 0x00 0x04 0x00 0x34 0x15 0x00 0x0e 0x6F
		ไทย	0x06 0x14 0x00 0x04 0x00 0x34 0x15 0x00 0x0f 0x70
		Polski	0x06 0x14 0x00 0x04 0x00 0x34 0x15 0x00 0x10 0x71
		Suomi	0x06 0x14 0x00 0x04 0x00 0x34 0x15 0x00 0x11 0x72
		العربية	0x06 0x14 0x00 0x04 0x00 0x34 0x15 0x00 0x12 0x73
	Indonesian	0x06 0x14 0x00 0x04 0x00 0x34 0x15 0x00 0x13 0x74	
हिन्दी	0x06 0x14 0x00 0x04 0x00 0x34 0x15 0x00 0x14 0x75		
Tiếng Việt	0x06 0x14 0x00 0x04 0x00 0x34 0x15 0x00 0x15 0x76		
Odczyt	Język	0x07 0x14 0x00 0x05 0x00 0x34 0x00 0x00 0x15 0x00 0x62	
Czas pracy lampy	Zapis	Resetowanie czasu użytkowania lampy	0x06 0x14 0x00 0x04 0x00 0x34 0x15 0x01 0x00 0x62
	Odczyt	Czas użytkowania lampy	0x07 0x14 0x00 0x05 0x00 0x34 0x00 0x00 0x15 0x01 0x63

Format HDMI	Zapis	RGB	0x06 0x14 0x00 0x04 0x00 0x34 0x11 0x28 0x00 0x85
		YUV	0x06 0x14 0x00 0x04 0x00 0x34 0x11 0x28 0x01 0x86
	Automatyczny	0x06 0x14 0x00 0x04 0x00 0x34 0x11 0x28 0x02 0x87	
Odczyt	Stan formatu HDMI	0x07 0x14 0x00 0x05 0x00 0x34 0x00 0x00 0x11 0x28 0x86	
Zakres HDMI	Zapis	Rozszerzony	0x06 0x14 0x00 0x04 0x00 0x34 0x11 0x29 0x00 0x86
		Normalna	0x06 0x14 0x00 0x04 0x00 0x34 0x11 0x29 0x01 0x87
	Automatyczny	0x06 0x14 0x00 0x04 0x00 0x34 0x11 0x29 0x02 0x88	
Odczyt	Stan zakresu HDMI	0x07 0x14 0x00 0x05 0x00 0x34 0x00 0x00 0x11 0x29 0x87	
CEC	Zapis	Wył.	0x06 0x14 0x00 0x04 0x00 0x34 0x11 0x2B 0x00 0x88
		Wł.	0x06 0x14 0x00 0x04 0x00 0x34 0x11 0x2B 0x01 0x89
Odczyt	Stan CEC	0x07 0x14 0x00 0x05 0x00 0x34 0x00 0x00 0x11 0x2B 0x89	
Stan błędu	Odczyt	Stan błędu odczytu	0x07 0x14 0x00 0x05 0x00 0x34 0x00 0x00 0x0C 0x0D 0x66
Brilliant Color	Zapis	Brilliant Color 0	0x06 0x14 0x00 0x04 0x00 0x34 0x12 0x0F 0x00 0x6D
		Brilliant Color 1	0x06 0x14 0x00 0x04 0x00 0x34 0x12 0x0F 0x01 0x6E
		Brilliant Color 2	0x06 0x14 0x00 0x04 0x00 0x34 0x12 0x0F 0x02 0x6F
		Brilliant Color 3	0x06 0x14 0x00 0x04 0x00 0x34 0x12 0x0F 0x03 0x70
		Brilliant Color 4	0x06 0x14 0x00 0x04 0x00 0x34 0x12 0x0F 0x04 0x71
		Brilliant Color 5	0x06 0x14 0x00 0x04 0x00 0x34 0x12 0x0F 0x05 0x72
		Brilliant Color 6	0x06 0x14 0x00 0x04 0x00 0x34 0x12 0x0F 0x06 0x73
		Brilliant Color 7	0x06 0x14 0x00 0x04 0x00 0x34 0x12 0x0F 0x07 0x74
		Brilliant Color 8	0x06 0x14 0x00 0x04 0x00 0x34 0x12 0x0F 0x08 0x75
		Brilliant Color 9	0x06 0x14 0x00 0x04 0x00 0x34 0x12 0x0F 0x09 0x76
	Brilliant Color 10	0x06 0x14 0x00 0x04 0x00 0x34 0x12 0x0F 0x0A 0x77	
Odczyt	Wyraziste kolory – stan	0x07 0x14 0x00 0x05 0x00 0x34 0x00 0x00 0x12 0x0F 0x6E	

Kod pilota	Zapis	kod 1	0x06 0x14 0x00 0x04 0x00 0x34 0x0C 0x48 0x00 0xA0
		kod 2	0x06 0x14 0x00 0x04 0x00 0x34 0x0C 0x48 0x01 0xA1
		kod 3	0x06 0x14 0x00 0x04 0x00 0x34 0x0C 0x48 0x02 0xA2
		kod 4	0x06 0x14 0x00 0x04 0x00 0x34 0x0C 0x48 0x03 0xA3
		kod 5	0x06 0x14 0x00 0x04 0x00 0x34 0x0C 0x48 0x04 0xA4
		kod 6	0x06 0x14 0x00 0x04 0x00 0x34 0x0C 0x48 0x05 0xA5
		kod 7	0x06 0x14 0x00 0x04 0x00 0x34 0x0C 0x48 0x06 0xA6
	kod 8	0x06 0x14 0x00 0x04 0x00 0x34 0x0C 0x48 0x07 0xA7	
Odczyt	Stan kodu pilota	0x07 0x14 0x00 0x05 0x00 0x34 0x00 0x00 0x0C 0x048 0xA1	
Kolor ekranu	Zapis	Kolor ekranu wyl.	0x06 0x14 0x00 0x04 0x00 0x34 0x11 0x32 0x00 0x8F
		Tablica	0x06 0x14 0x00 0x04 0x00 0x34 0x11 0x32 0x01 0x90
		Zielona tablica	0x06 0x14 0x00 0x04 0x00 0x34 0x11 0x32 0x02 0x91
	Biała tablica	0x06 0x14 0x00 0x04 0x00 0x34 0x11 0x32 0x03 0x92	
Odczyt	Kolor ekranu – stan	0x07 0x14 0x00 0x05 0x00 0x34 0x00 0x00 0x11 0x32 0x90	
Obcięcie krawędzi	Zapis	Obcięcie krawędzi wyl	0x06 0x14 0x00 0x04 0x00 0x34 0x11 0x33 0x00 0x90
		Obcięcie krawędzi 1	0x06 0x14 0x00 0x04 0x00 0x34 0x11 0x33 0x01 0x91
		Obcięcie krawędzi 2	0x06 0x14 0x00 0x04 0x00 0x34 0x11 0x33 0x02 0x92
		Obcięcie krawędzi 3	0x06 0x14 0x00 0x04 0x00 0x34 0x11 0x33 0x03 0x93
		Obcięcie krawędzi 4	0x06 0x14 0x00 0x04 0x00 0x34 0x11 0x33 0x04 0x94
	Obcięcie krawędzi 5	0x06 0x14 0x00 0x04 0x00 0x34 0x11 0x33 0x05 0x95	
Odczyt	Obcięcie krawędzi – stan	0x07 0x14 0x00 0x05 0x00 0x34 0x00 0x00 0x11 0x33 0x91	

Przycisk pilota	Zapis	Menu	0x02 0x14 0x00 0x04 0x00 0x34 0x02 0x04 0x0F 0x61
		Zakończ	0x02 0x14 0x00 0x04 0x00 0x34 0x02 0x04 0x13 0x65
		W górę	0x02 0x14 0x00 0x04 0x00 0x34 0x02 0x04 0x0B 0x5D
		W dół	0x02 0x14 0x00 0x04 0x00 0x34 0x02 0x04 0x0C 0x5E
		W lewo	0x02 0x14 0x00 0x04 0x00 0x34 0x02 0x04 0x0D 0x5F
		Prawo	0x02 0x14 0x00 0x04 0x00 0x34 0x02 0x04 0x0E 0x60
		Źródło	0x02 0x14 0x00 0x04 0x00 0x34 0x02 0x04 0x04 0x56
		Wprowadź	0x02 0x14 0x00 0x04 0x00 0x34 0x02 0x04 0x15 0x67
		Automatyczny	0x02 0x14 0x00 0x04 0x00 0x34 0x02 0x04 0x08 0x5A

Tabela częstotliwości

Analog RGB			
Sygnal	Rozdzielczość (punkty)	Format obrazu	Odświeżanie (Hz)
VGA	640 x 480	4:3	60/72/75/85
SVGA	800 x 600	4:3	60/72/75/85
XGA	1024 x 768	4:3	60/70/75/85
	1152 x 864	4:3	75
WXGA	1280 x 768	15:9	60
	1280 x 800	16:10	60/75/85
	1360 x 768	16:9	60
Quad-VGA	1280 x 960	4:3	60/85
SXGA	1280 x 1024	5:4	60
WXGA	1366 x 768	16:9	59,7
SXGA+	1400 x 1050	4:3	60
WXGA+	1440 x 900	16:10	60
UXGA	1600 x 1200	4:3	60
HD	1280 x 720	16:9	60
WUXGA	1920 x 1200	16:10	60
MAC 13"	640 x 480	4:3	67
MAC 16"	832 x 624	4:3	75
MAC 19"	1024 x 768	4:3	75
MAC 21"	1152 x 870	4:3	75
HDTV (1080p)	1920 x 1080	16:9	60

HDMI			
Sygnal	Rozdzielczość (punkty)	Format obrazu	Odświeżanie (Hz)
VGA	640 x 480	4:3	60
SVGA	800 x 600	4:3	60
XGA	1024 x 768	4:3	60
WXGA	1280 x 768	15:9	60
	1280 x 800	16:10	60
	1360 x 768	16:9	60
Quad-VGA	1280 x 960	4:3	60
SXGA	1280 x 1024	5:4	60
WXGA	1366 x 768	16:9	59,7
SXGA+	1400 x 1050	4:3	60
WXGA+	1440 x 900	16:10	60
HDTV (1080p)	1920 x 1080	16:9	50 / 60
HDTV (1080i)	1920 x 1080	16:9	50 / 60
HDTV (720p)	1280 x 720	16:9	50 / 60
SDTV (480p)	720 x 480	4:3 / 16:9	60
SDTV (576p)	720 x 576	4:3 / 16:9	50
SDTV (480i)	720 x 480	4:3 / 16:9	60
SDTV (576i)	720 x 576	4:3 / 16:9	50

3D (w tym sygnał HDMI)			
Sygnał	Rozdzielczość (punkty)	Format obrazu	Odświeżanie (Hz)
SVGA	800 x 600	4:3	60* / 120**
XGA	1024 x 768	4:3	60* / 120**
HD	1280 x 720	16:9	50* / 60* / 120**
WXGA	1280 x 800	16:9	60* / 120**
do sygnału wideo			
Sygnał	Rozdzielczość (punkty)	Format obrazu	Odświeżanie (Hz)
SDTV (480i)***	720 x 480	4:3 / 16:9	60
 * Sygnały o częstotliwości 50 Hz i 60 Hz są obsługiwane w przypadku formatów Obok siebie, Góra-dół i Ramka sekwen.. ** Sygnały o częstotliwości 120 Hz są obsługiwane wyłącznie w przypadku formatu Ramka sekwen.. *** Sygnał wideo (SDTV 480i) jest obsługiwany wyłącznie w przypadku formatu Ramka sekwen..			

HDMI 3D			
W formacie Pakowanie ramek			
Sygnał	Rozdzielczość (punkty)	Format obrazu	Odświeżanie (Hz)
1080p	1920 x 1080	16:9	23,98/24
720p	1280 x 720	16:9	50/59,94/60
W formacie Obok siebie			
Sygnał	Rozdzielczość (punkty)	Format obrazu	Odświeżanie (Hz)
1080i	1920 x 1080	16:9	50/59,94/60
720p	1280 x 720	16:9	50/59,94/60
W formacie Góra-dół			
Sygnał	Rozdzielczość (punkty)	Format obrazu	Odświeżanie (Hz)
1080p	1920 x 1080	16:9	23,98/24
720p	1280 x 720	16:9	50/59,94/60

Wideo komponentowe			
Sygnal	Rozdzielczość (punkty)	Format obrazu	Odświeżanie (Hz)
HDTV (1080p)	1920 x 1080	16:9	50 / 60
HDTV (1080i)	1920 x 1080	16:9	50 / 60
HDTV (720p)	1280 x 720	16:9	50 / 60
SDTV (480p)	720 x 480	4:3 / 16:9	60
SDTV (576p)	720 x 576	4:3 / 16:9	50
SDTV (480i)	720 x 480	4:3 / 16:9	60
SDTV (576i)	720 x 576	4:3 / 16:9	50

Wideo kompozytowe		
Sygnal	Format obrazu	Odświeżanie (Hz)
NTSC	4:3	60
PAL	4:3	50
PAL60	4:3	60
SECAM	4:3	50

Dane techniczne projektora

 Wszystkie specyfikacje mogą ulec zmianie bez powiadomienia.

 Nie wszystkie modele mogą być dostępne w Twoim regionie.

Nazwa modelu	PA500S	PA503S	PA503SP	PA500X	PA503X	PA503XP	PA503W
Dane techniczne produktu							
Rozdzielczość	0,55" SVGA (800 x 600)			0,55" XGA (1024 x 768)			0,65" WXGA (1280 x 800)
Współczynnik rzutu	1,96~2,15						1,55~1,7
System wyświetlacza	1-CHIP DMD						
Typ lampy	190 W (RCL-108)						190 W (RCL-109)
Złącze wejściowe							
Wejście RGB	2						
Komponentowe wejście wideo	współdzielone z wejściem RGB						
S-Video	-						
Wejście kompozytowe	-	1		-	1		
Wejście audio	1						
RCA P i L	-						
Mini USB	1 (aktualizacja oprogramowania sprzętowego)						
HDMI (1.4a)	-	1	2	-	1	2	1
HDMI/MHL	-						
Wyjście							
Wyjście RGB	1						
USB-A (5 V/ 1,5 A)	-	1		-	1	-	
Wyjście audio	1						
Głośnik	2 W						
Złącze kontroli							
Port szeregowy RS-232	9 styków x 1						
LAN	-						
Odbiornik IR	1 (Przód)						
Parametry mechaniczne							
Waga netto	2,3 kg (5,1 lbs)						
Parametry elektryczne							
Źródła zasilania	Prąd zmienny 100–240 V, 50-60 Hz						
Zużycie energii	Standard: 280 W (maks.); < 0,5 W (gotowość)						
Wymagania środowiskowe							
Temperatura pracy	0°C–40°C na poziomie morza						

Wysokość pracy	0–1499 m przy 0°C–35°C 1500-3000 m przy 0°C-30°C (z włączoną opcją Tryb dużej wysokości)
Względna wilgotność pracy	10%–90% (bez kondensacji)



Terminy „HDMI” oraz „Multimedialny interfejs wysokiej jakości HDMI”, charakterystyczny kształt produktów HDMI (HDMI trade dress) oraz Logo HDMI stanowią znaki towarowe lub zastrzeżone znaki towarowe spółki HDMI Licensing Administrator, Inc.

Informacje i prawach autorskich

Prawa autorskie

Copyright © 2017. Wszystkie prawa zastrzeżone. Reprodukowanie niniejszej publikacji, jej przekazywanie, przepisywanie, zapisywanie w jakikolwiek sposób lub tłumaczenie na jakikolwiek język lub język programowania, w każdej formie i jakimikolwiek środkami elektronicznymi, mechanicznymi, magnetycznymi, optycznymi, chemicznymi lub innymi jest zabronione bez wcześniejszej pisemnej zgody firmy ViewSonic Corporation.

Zastrzeżenia

ViewSonic Corporation nie podejmuje zobowiązań prawnych i nie udziela gwarancji, wyrażonych lub domniemanych, odnośnie zawartości niniejszego dokumentu, a w szczególności unieważnia wszelkie gwarancje, tytuły sprzedaży, czy fakt spełniania wymagań dla określonych zastosowań. Ponadto firma ViewSonic Corporation zastrzega sobie prawo do przeprowadzania aktualizacji niniejszej publikacji i wprowadzania od czasu do czasu zmian zawartości niniejszej publikacji, bez wymogu informowania kogokolwiek o takich aktualizacjach lub zmianach.

*DLP, Digital Micromirror Device i DMD są znakami towarowymi firmy Texas Instruments. Pozostałe prawa autorskie należą do odpowiednich firm i organizacji.

Pomoc techniczna klienta

W celu uzyskania informacji o pomocy technicznej lub serwisu produktu, patrz tabela poniżej, lub skontaktuj się z dostawcą.

UWAGA: Należy przygotować numer seryjny produktu.

Kraj/Region	Witryna internetowa	Telefon	E-mail
Polska i inne kraje Europy Centralnej	www.viewsoniceurope.com	www.viewsoniceurope.com/eu/support/call-desk/	service_pl@viewsoniceurope.com

Ograniczona Gwarancja

Projektor ViewSonic®

Zakres gwarancji:

Firma ViewSonic gwarantuje, że przy normalnym użytkowaniu, w okresie gwarancji jej produkty będą wolne od defektów materiałowych i wad wytwarzania. Jeżeli w okresie gwarancyjnym wystąpią defekty materiałowe lub wady wytwarzania produktu, firma ViewSonic według własnego uznania, naprawi lub wymieni produkt na inny podobny. Wymieniony produkt lub jego podzespoły, mogą zawierać części lub elementy wyremontowane lub odnowione.

Ograniczona trzyletnia (3) gwarancja ogólna:

Podlega bardziej ograniczonej jednorocznej (1) gwarancji przedstawionej poniżej. Ameryka Północna i Południowa: trzyletnia (3) gwarancja na wszystkie części, za wyjątkiem lampy; trzyletnia (3) gwarancja na robociznę oraz jednoroczna (1) gwarancja na oryginalną lampę od daty zakupu przez pierwszego klienta. Inne regiony lub kraje: Informacje o gwarancji należy sprawdzić u lokalnego dostawcy lub w lokalnym biurze ViewSonic.

Ograniczona jednoroczna (1) gwarancja w przypadku obciążonego użytkownika:

W przypadku warunków obciążonego użytkownika, w ramach których projektor jest używany dłużej niż czternaście (14) godzin (średnie dzienne użytkowanie). Ameryka Północna i Południowa: jednoroczna (1) gwarancja na wszystkie części, za wyjątkiem lampy; jednoroczna (1) gwarancja na robociznę oraz dziewięćdziesięciodniowa (90) gwarancja na oryginalną lampę od daty zakupu przez pierwszego klienta. Europa: jednoroczna (1) gwarancja na wszystkie części, za wyjątkiem lampy; jednoroczna (1) gwarancja na robociznę oraz dziewięćdziesięciodniowa (90) gwarancja na oryginalną lampę od daty zakupu przez pierwszego klienta. Inne regiony lub kraje: Informacje o gwarancji należy sprawdzić u lokalnego dostawcy lub w lokalnym biurze ViewSonic.

Gwarancja na lampę podlega sprawdzeniu i aprobach terminów i warunków. Dotyczy wyłącznie lamp zainstalowanych przez producenta. Na wszystkie lampy wchodzące w skład akcesoriów, zakupione oddzielnie udzielana jest gwarancja na 90 dni.

Kogo dotyczy gwarancja:

Niniejsza gwarancja obejmuje tylko pierwszego nabywcę.

Elementy nie objęte gwarancją:

1. Wszelkie produkty z uszkodzonym, zmienionym lub usuniętym numerem seryjnym.
2. Uszkodzenia, pogorszenie działania lub niewłaściwe działanie, spowodowane następującymi przyczynami:
 - a. Przypadkowe uszkodzenie, niewłaściwe użytkowanie, zaniedbanie, pożar, zamoczenie, porażenie piorunem lub działanie innej siły przyrody, nieautoryzowana modyfikacja lub nieprzestrzeganie dołączonej do wyrobu instrukcji.
 - b. Działania poza specyfikacjami produktu.
 - c. Działania produktu w celach innych niż normalne zamierzone użytkowanie oraz działania w warunkach innych niż normalne.
 - d. Naprawa lub usiłowanie naprawy przez osoby nieupoważnione przez ViewSonic.
 - e. Wszelkie uszkodzenia wyrobu w transporcie.
 - f. Usunięcie lub instalacja produktu.
 - g. Przyczyny zewnętrzne takie jak wahania napięcia lub awaria zasilania.
 - h. Stosowanie materiałów lub części nie spełniających specyfikacji technicznych ViewSonic.
 - i. Normalne zużycie.
 - j. Wszelkie inne przyczyny nie związane z defektem produktu.
3. Opłaty za deinstalację, instalację, transport, ubezpieczenie i konfigurację.

Uzyskiwanie usługi:

1. Informacje dotyczące uzyskiwania usługi gwarancyjnej, można uzyskać w dziale obsługi klientów ViewSonic (sprawdź informacje na stronie pomocy technicznej klienta). Konieczne jest podanie numeru seryjnego produktu.
2. W celu uzyskania usługi gwarancyjnej należy przedstawić (a) oryginalny dowód sprzedaży z datą sprzedaży, (b) imię i nazwisko, (c) adres, (d) opis problemu oraz (e) numer seryjny produktu.
3. Produkt należy zanieść lub wysłać w oryginalnym opakowaniu, po opłaceniu kosztów przesyłki, do autoryzowanego punktu serwisowego ViewSonic lub do firmy ViewSonic.
4. Dodatkowe informacje lub nazwę najbliższego punktu serwisowego ViewSonic można uzyskać po skontaktowaniu się z firmą ViewSonic.

Ograniczenia domniemanych gwarancji:

Nie udziela się żadnych gwarancji wyrażonych ani domniemanych, w tym gwarancji sprzedawalności ani przydatności do określonego celu, wykraczających poza tu opisane.

Wyłączenie odpowiedzialności cywilnej:

Odpowiedzialność cywilna firmy viewsonic ogranicza się do kosztów naprawy lub wymiany wyrobu. Viewsonic nie przyjmuje odpowiedzialności za:

1. Szkody wyrządzone w stosunku do innego mienia, spowodowane przez usterki wyrobu, szkody polegające na niewygodzie, niemożności użytkowania wyrobu, stracie czasu, zysków, możliwości gospodarczych, dobrego imienia, zakłóceniu stosunków gospodarczych lub na innej stracie handlowej, nawet jeżeli firma viewsonic została powiadomiona o możliwości takich strat.
2. Wszelkie inne szkody dodatkowe, wtórne lub inaczej określone.
3. Wszelkie roszczenia dowolnej strony trzeciej wobec klienta.

Skuteczność prawa lokalnego:

Niniejsza gwarancja nadaje użytkownikowi określone prawa, ale użytkownik może także podlegać innym prawom w zależności od władz lokalnych. Niektóre rządy lokalne nie zezwalają na ograniczenia gwarancji dorozumianych i/lub nie zezwalają na wyłączenie szkód przypadkowych lub wynikowych, dlatego też powyższe ograniczenia i wyłączenia mogą użytkownika nie obowiązywać.

Sprzedaż poza Stanami Zjednoczonymi i Kanadą:

Po informacje na temat gwarancji i obsługi technicznej wyrobów ViewSonic sprzedawanych poza Stanami Zjednoczonymi i Kanadą należy skontaktować się z firmą ViewSonic lub miejscowym dealerem wyrobów ViewSonic.

Okres gwarancji na ten produkt w części kontynentalnej Chin (z wyłączeniem Hong Kongu, Makao i Tajwanu) zależy od określeń i warunków w karcie napraw gwarancyjnych.

Szczegółowe informacje dotyczące udzielonej gwarancji dla użytkowników z Europy i Rosji, są dostępne pod adresem www.viewsoniceurope.com w części Support/Warranty Information.

